

Муниципальное казенное учреждение  
«Управление образования администрации муниципального образования «город Саянск»

Муниципальное учреждение дополнительного образования  
«Дом детского творчества «Созвездие»

Рекомендована  
методическим советом  
МУ ДО ДДТ «Созвездие»  
протокол № 1  
от 01.09.2023

УТВЕРЖДАЮ  
Директор МУ ДО  
ДДТ «Созвездие»  
\_\_\_\_\_ И.Г. Федяева  
Приказ от 01.09.2023  
№ 116/9-26-169/2

## **Дополнительная общеразвивающая программа**

### **Семь цветов радуги**

(базовый уровень)

Направленность: художественная

Детское объединение «Изостудия «Радуга»

Адресат программы: обучающиеся 6-17 лет

Срок реализации: 3 года

Количество часов: 432

Разработчик программы:

Игнатьева Елена Алексеевна,

педагог дополнительного образования

## Содержание

<b>Пояснительная записка</b>	<b>3</b>
<b>Комплекс основных характеристик программы</b>	
– Объём.....	<b>5</b>
– Содержание программы.....	<b>5</b>
– Учебный план .....	<b>16</b>
<b>Комплекс организационно-педагогических условий</b>	
– Календарный учебный график.....	<b>18</b>
– Оценочные материалы.....	<b>19</b>
– Методические материалы.....	<b>19</b>
<b>Иные компоненты</b>	
– Условия реализации программы.....	<b>20</b>
– Кадровое обеспечение программы.....	<b>20</b>
– Список литературы для педагога.....	<b>21</b>
– Список литературы для обучающихся и родителей.....	<b>21</b>
– Календарный учебно-тематический план.....	<b>22</b>
<b>Приложения</b>	
– Приложение 1 «Оценочные материалы».....	<b>25</b>
– Приложение 2 «Каталог образовательных ресурсов».....	<b>59</b>
– Приложение 3 «Методические материалы».....	<b>63</b>

## Пояснительная записка

Дополнительная общеразвивающая программа «**Семь цветов радуги**» разработана в соответствии с

- Федеральным законом «Об образовании в Российской Федерации» от 29.12.2012 N 273-ФЗ;
- Концепцией развития дополнительного образования детей до 2030 года, утвержденной распоряжением Правительства Российской Федерации от 31 марта 2022 г. № 678-р;
- приказом Министерства просвещения РФ от 27 июля 2022 г. N 629 «Об утверждении Порядка организации и осуществления образовательной деятельности по дополнительным общеобразовательным программам»;
- Письмом Минобрнауки России от 18.11.2015 N 09-3242 «О направлении информации» (вместе с «Методическими рекомендациями по проектированию дополнительных общеразвивающих программ (включая разноуровневые программы)»);
- СП 2.4.3648-20 «Санитарно-эпидемиологические требования к организациям воспитания и обучения, отдыха и оздоровления детей и молодежи»;
- СанПиН 1.2.3685-21 «Гигиенические нормативы и требования к обеспечению безопасности и (или) безвредности для человека факторов среды обитания»;
- Методическими рекомендациями по разработке и оформлению дополнительных общеразвивающих программ в организациях, осуществляющих образовательную деятельность в Иркутской области;
- Уставом МУ ДО ДДТ «Созвездие», утвержденным Постановлением администрации городского округа муниципального образования «город Саянск» от 20 января 2022 года № 110-37-49-22;
- Положением о дополнительной общеразвивающей программе МУ ДО ДДТ «Созвездие», утвержденном приказом от 10 июля 2023 года №116/9-26-144.

Важное место в системе художественного образования и эстетического воспитания детей занимают художественные студии и детские объединения, где дети учатся познавать окружающий мир, видеть в нём красоту, развивать художественные и эстетические способности. Рисование, лепка, декоративно-прикладное творчество – самое естественное и увлекательное занятие детей и подростков. Это первый опыт выражения своего отношения к окружающему миру. Серии занятий призваны помочь детям реализовать потребность в самовыражении посредством изобразительной деятельности, развить в детях универсальную способность – воображение. Формируясь в художественно-изобразительной деятельности, воображение впоследствии проявляется не только в каком-либо виде искусства, но и в любой другой области жизни человека.

Дополнительная общеразвивающая программа «**Семь цветов радуги**» **художественной направленности**. Содержание программы ориентировано на формирование и развитие художественных, творческих способностей и склонностей к различным видам прикладного творчества, удовлетворение индивидуальных потребностей в художественно-эстетическом развитии, выявление, развитие и поддержку талантливых учащихся.

**Значимость (актуальность) и педагогическая целесообразность** программы в том, что она соответствует запросам и интересам детей: рисование на ткани в технике «Батик», рисование на стекле в технике «Витраж», лепка из полимерной глины в настоящее время соответствуют потребностям времени и являются модными направлениями. Смена видов и техник творческой деятельности снимает утомляемость, несёт оздоровительную функцию, создаёт мотивацию к познанию и творчеству.

**Отличительные особенности** данной программы в том, что в отличие от существующих программ, она предусматривает обучение детей нетрадиционным техникам и приёмам в изобразительном искусстве. Использование различных

изобразительных материалов и инструментов по изобразительной деятельности, расширяет базовый компонент общеобразовательной области «Технология».

Программа предусматривает проведение массовых мероприятий, совместную деятельность обучающихся и родителей (законных представителей) – раздел «Культурно-досуговая деятельность».

**Уровень программы** – базовый, по своему строению программа **традиционная**, имеется возможность реализации индивидуального образовательного маршрута обучающегося по индивидуальному плану.

**Адресат программы:** в реализации данной образовательной программы могут участвовать дети школьного возраста (6–17 лет). Обучение по данной программе не требует от детей предварительной подготовки.

**Принципы комплектования:** в детское объединение принимаются все желающие. Прием детей осуществляется на основании письменного заявления родителей, с учетом расписания занятий и возможностей (запросов) обучающегося. Формируются разновозрастные учебные группы с учетом индивидуально-психологических, физических и иных особенностей обучающихся. Обучающиеся, поступающие в объединение, выполняют творческие задания для выявления индивидуальных способностей, по результатам которых могут зачисляться в группу второго (третьего) года обучения.

**Срок освоения программы** 3 года обучения. Первый год обучения 34 недели, 8,5 месяцев; второй и последующие годы обучения 36 недель, 9 месяцев.

**Форма обучения** очная. При необходимости, реализация программы может осуществляться в дистанционном режиме обучения. Для этого имеются необходимые онлайн платформы: мессенджер Вайбер, видеохостинг You Tube, видео платформа Zoom.

**Режим занятий:** первый год обучения 2 раза в неделю по 2 академических часа, перерыв между занятиями 10 минут; второй год обучения 2 раза в неделю по 3 академических часа, перерыв между занятиями 10 минут; третий год обучения 2 раза в неделю по 3 академических часа, перерыв между занятиями 10 минут.

Количество учебных часов и продолжительность учебных занятий определяется на каждый учебный год в зависимости от организационно-педагогических условий.

**Формы подведения итогов реализации программы:** выставка детских работ.

Документом, подтверждающим освоение дополнительной общеразвивающей программы, является Свидетельство о дополнительном образовании, разработанное в Учреждении согласно Положению.

**Цель программы:** развитие творческих способностей средствами изобразительного и декоративно-прикладного творчества.

**Задачи:**

- формировать знания, умения и навыки в изобразительной грамоте: основам рисунка, живописи, композиции; декоративно-прикладной работе; лепке; обучать рисованию с натуры, по памяти и воображению, декоративной кистевой росписи, лепке из пластичных материалов;
- воспитывать обучающихся художественно-эстетическими средствами; формировать их духовную культуру; воспитывать уважительное отношение к труду художника, скульптора, декоратора; воспитывать чувство коллективизма, дружбы, сопереживания;
- развивать творческие способности и наклонности детей, формировать потребность в самопознании, саморазвитии, самореализации.

Программа является концентрической, с каждым годом идёт усложнение программы (в том числе за счет использования разных изобразительных материалов: первый год обучения – простой карандаш и акварель, гуашь; второй год обучения – цветной карандаш, мелок, акриловые краски; третий год обучения – пастель, сангина, уголь, масляные краски).

**Предполагаемые результаты.**

Личностные планируемые результаты: гражданская позиция на основе традиционных духовно-нравственных ценностей, навыки культуры общения и поведения в социуме, настойчивость, целеустремлённость, трудолюбие и потребность в труде.

Метапредметные планируемые результаты: внутренняя мотивация и способность к творческой и поисковой деятельности, умение продуктивно взаимодействовать со сверстниками и взрослыми.

### Предметные образовательные результаты

Обучающиеся после первого года обучения должны:

- **знать:** основы техники безопасности при работе с различными инструментами и материалами; основы рисунка, живописи, композиции; виды народных промыслов; основные приёмы лепки, особенности работы с глиной, пластикой, солёным тестом; несколько изобразительных техник в рисовании; основы цветоведения, основы работы в технике холодный батик и витраж.
- **уметь:** рисовать с натуры, памяти и по воображению; уметь применять декоративно-кистевую роспись; лепить из теста и глины несложные изделия; грамотно пользоваться инструментами; выполнять простые работы с использованием разных техник и материалов;

Обучающиеся после второго года обучения должны:

- **знать:** основные виды и жанры изобразительного искусства; технологию применения различных красок и инструментов; особенности изучаемых народных промыслов; все приёмы лепки; особенности ДПИ батика и витража;
- **уметь:** самостоятельно рисовать с натуры, по памяти и воображению, используя нетрадиционные техники и приёмы в рисовании; владеть декоративной кистевой росписью; лепить из теста и глины, пластики; пользоваться различными видами красок; грамотно использовать инструменты и приспособления;

Обучающиеся после третьего года обучения должны:

- **знать:** углублённо основной курс по изобразительной грамоте и декоративно-прикладному творчеству; технологию исследовательской работы и творческого проекта; особенности техник и способов рисования;
- **уметь:** применять полученные знания в своем творчестве; выполнять исследовательскую работу, защищать проекты; выполнять творческие работы, самостоятельно выбирать материал, применяя техники рисования.

### Комплекс основных характеристик программы

**Объём программы:** всего 568 часов, первый год обучения 136 часов, второй год обучения 216 часов, третий год обучения 216 часов.

### Содержание программы первого года обучения

#### 1. Рисунок – 24 часа.

##### 1.1. Вводное занятие. Техника безопасности. (2 ч.)

*Теория.* Знакомство с объединением, планом работы на год. Рассказ об основных направлениях работы на занятиях. Техника безопасности. Материалы и инструменты для занятий.

*Практика:* выполнение творческих заданий, заполнение анкет, игра на усвоение правил безопасности.

##### 1.2. Строение отдельных геометрических тел. (2 ч.)

*Теория.* Понятие о рисунке, эскизе, наброске, перспективе. Построение предметов на плоскости. Анализ геометрических тел. (геометрические фигуры: шар, куб, цилиндр).

*Практика:* изображение предметов. Материал – простой карандаш.

### **1.3. Рисование предметов простой формы. (2 ч.)**

*Теория.* Анализ предметов (крышка, фрукты, овощи, кувшин, предметы быта различные по форме и фактуре). Понятие о рисунке, перспективе.

*Практика:* построение предметов. Материал – простой карандаш.

### **1.4. Свет и тень в предметах. (2 ч.)**

*Теория.* Световые градации: блик, свет, тень, полутень, падающая тень, рефлекс. Перспектива, штрих.

*Практика:* рисунок шара или куба в тоне. Материал – простой карандаш.

### **1.5. Наброски, зарисовки животных и птиц по схеме. (2 ч.)**

*Теория.* Домашние, дикие. Понятие о наброске. Анализ формы тела.

*Практика:* выполнение набросков. Материал – простой карандаш,

### **1.6. Строение лица человека. (2 ч.)**

*Теория.* Портрет. Пропорции головы. Последовательность рисования головы. Схема построения головы (части лица).

*Практика:* построение лица человека. Материал – простой карандаш.

### **1.7. Пропорции фигуры человека. (2 ч.)**

*Теория.* Пропорции тела. Пропорции человека 1:6, 1:7, 1:8. Последовательность рисования фигуры, особенности фигуры в движении. Схема построения фигуры.

*Практика:* построение фигуры человека. Материал – простой карандаш.

### **1.8. Строение растений, веток, деревьев. (2 ч.)**

*Теория.* Рассматривание, сравнение. Особенности рисования растений, деревьев, веток. Расположение на листе.

*Практика:* рисование по памяти, с натуры, передача схожести. Материал – простой карандаш.

### **1.9. Перспектива в пейзаже, в интерьере. (2 ч.)**

*Теория.* Перспектива: улица, площадь, помещение. Схемы построения перспективы.

*Практика:* изображение по памяти, с натуры. Материал – простой карандаш.

### **1.10. Художественные материалы и техники работы с ними. (2 ч.)**

*Теория.* Особенности работы карандашами.

*Практика:* художественные упражнения. Материал – простой карандаш, цветные карандаши.

### **1.11. Геометрическое тело. (2 ч.)**

*Теория.* Понятие блик, свет, тень, полутень, падающая тень, рефлекс. Перспектива, штрих. Анализ геометрических тел

*Практика:* рисунок предметов в тоне. Материал – простой карандаш.

### **1.12. Цветок в кувшине. (2 ч.)**

*Теория.* Анализ натурной постановки. Педагогический рисунок на доске или последовательность рисования в таблице.

*Практика:* рисунок в тоне. Материал – простой карандаш.

## **2. Живопись - 16 часов**

### **2.1. Цвет в изобразительном искусстве. (2 ч.)**

*Теория.* Понятие: основные, составные, холодные, тёплые.

*Практика:* упражнения с цветом. Материал – акварель.

### **2.2. Особенности и техники живописи красками. (2 ч.)**

*Теория.* История создания красок. Особенности и секреты рисования красками. Техники и инструменты.

*Практика:* упражнения с техниками. Материал – акварель.

### **2.3. Осенняя веточка. (2 ч.)**

*Теория.* Понятие о живописи. Тон и цвет в изображении пространства. Рассматривание, сравнение, анализ постановки. Расположение на листе.

*Практика:* предварительная прорисовка предметов простым карандашом, живопись с натуры. Материал – акварель.

#### **2.4. Посуда, фрукты на драпировке. (2 ч.)**

*Теория.* Тон и цвет в изображении пространства. Рассматривание, сравнение, анализ постановки. Расположение на листе.

*Практика:* предварительная прорисовка предметов простым карандашом, живопись с натуры. Материал – акварель.

#### **2.5. Живописное дерево в пейзаже. (2 ч.)**

*Теория.* Перспектива в пейзаже. Линия горизонта. Композиционные схемы построения рисунка. Способы рисования деревьев.

*Практика:* изображение по памяти, с натуры. Материал – акварель.

#### **2.6. Этюд с животными и птицами (2 ч.)**

*Теория.* Понятие этюд, зарисовка. Анализ формы тела животных и птиц.

*Практика:* выполнение этюда, зарисовки. Материалы – акварель.

#### **2.7. Портрет (2 ч.)**

*Теория.* Понятие портрет, шарж. Последовательность рисования головы. Схема построения головы (части лица).

*Практика:* портрет с натуры или шарж. Материал – акварель.

#### **2.8. Фигура человека. (2 ч.)**

*Теория.* Пропорции тела. Последовательность рисования фигуры, фигуры в движении. Схемы построения фигуры.

*Практика:* фигура человека. Материал – акварель.

### **3. Композиция - 16 часов**

#### **3.1 Правила, приёмы и средства композиции. (2 ч.)**

*Теория.* Композиционные схемы, центр композиции, многоплановые композиции. Изобразительные техники и материалы.

*Практика:* схемы, упражнения, зарисовки. Материал – простой карандаш, цветные карандаши.

#### **3.2. Времена года. (4 ч.)**

*Теория.* Особенности времён года. Композиционные схемы, расположение на листе. Перспектива. Линия горизонта. Палитра красок.

*Практика:* выполнение рисунков в смешанной технике или по выбору с предварительным прорисовыванием. Материал – по индивидуальному выбору.

#### **3.3. Моя семья. (4 ч.)**

*Теория.* Рассматривание репродукций картин художников. Композиционные схемы.

*Практика:* зарисовки на  $\frac{1}{4}$  листе бумаги. Композиционное решение на формате А3. Материал – по индивидуальному выбору.

#### **3.4. Городской пейзаж. (4 ч.)**

*Теория.* Линия горизонта. Перспектива. Время года, время суток. Композиционные схемы.

*Практика:* выполнение рисунков в смешанной технике. Материал по выбору.

#### **3.5. Иллюстрация к сказке. (2ч.)**

*Теория.* Книжная иллюстрация (слово и изображение). Главные герои, второстепенные. Цветовое решение. Композиция.

*Практика:* выполнение рисунков по литературным произведениям по выбору. Формат определяется автором. Материал – по выбору.

#### **3.6. Аттестация промежуточная – (2 ч)**

### **4. Витраж - 10 часов**

#### **4.1. История создания витража. (2 ч.)**

*Теория.* Историческая справка создания витражей. Материал, краски. Эскиз, последовательность нанесения красок.

*Практика:* упражнения по росписи на стекле. Материал – витражные краски.

#### **4.2. Витраж на посуде. (4 ч.)**

*Теория.* Особенности росписи на посуде. Орнамент, узор.

*Практика:* роспись на посуде. Материал – витражные краски.

#### **4.3. Панно-витраж. (4 ч.)**

*Теория.* Особенности росписи картины, панно. Эскиз.

*Практика:* панно на стекле. Материал – витражные краски.

## **5. Батик - 10 часов**

### **5.1. История создания батика, способы окраски ткани. (2 ч.)**

*Теория.* Историческая справка. Приёмы, техники, инструменты. Способы и варианты окрашивания ткани. Холодный, горячий батик. Ткань, закрепление ткани на раме.

*Практика:* упражнения на ткани. Материал – краски батик.

### **5.2. Холодный батик. (2 ч.)**

*Теория.* Приёмы, техники, инструменты. Способы и варианты окрашивания ткани. Холодный, батик. Эскиз, способы перевода эскиза.

*Практика:* рисунок на ткани. Материал – краски батик, резерв.

### **5.3. Салфетка. (2 ч.)**

*Теория.* Способы и варианты окрашивания ткани. Эскиз для салфетки.

*Практика:* рисунок на салфетке. Материал – краски батик.

### **5.4. Батик-панно. (4 ч.)**

*Теория.* Способы и варианты окрашивания ткани, закрепление ткани на раме. Эскиз для панно. *Практика:* рисунок на ткани. Материал – краски батик, резерв.

## **6. Декоративно-прикладное творчество - 12 часов**

### **6.1. Гжель, Хохлома, Городец, Жостово. (8 ч.)**

*Теория.* Историческая справка. Элементы росписи, техника и приёмы росписи, последовательность выполнения.

*Практика:* роспись элементов в альбоме. Материал – гуашь.

### **6.2. Матрёшка. (2 ч.)**

*Теория.* Историческая справка. Адресат матрёшек. Элементы росписи, техника и приёмы росписи, последовательность выполнения.

*Практика:* роспись на шаблоне. Материал – гуашь.

### **6.3. Русский народный костюм. (2 ч.)**

*Теория.* Историческая справка. Русский народный костюм, орнамент, сила оберега. Элементы и аксессуары костюма. Последовательность выполнения.

*Практика:* роспись на шаблоне. Материал – акварель, гуашь, карандаши, мелки.

## **7. Лепка - 40 часов**

### **7.1. Пластилиновая графика и мозаика. (4 ч.)**

*Теория.* Приёмы, способы лепки. Выбор сюжета или композиции. Последовательность лепки. *Практика:* лепка на картоне. Материал – пластилин.

### **7.2. Тестопластика (4 ч.)**

*Теория.* Приёмы, способы лепки, сушки, склеивания частей. Инструменты и приспособления. Последовательность лепки.

*Практика:* лепка плоскостных, объёмных фигурок. Материал – тесто.

### **7.3. Полимерная глина (6 ч.)**

*Теория.* Приёмы, техники, способы лепки, сушки, соединения частей. Последовательность лепки. *Практика:* лепка. Материал – пластика, полимерная глина.

### **7.4 Глиняные сувениры. (4 ч.)**

*Теория.* Историческая справка о глине. Приёмы, техники, способы лепки, сушки, соединения частей. Последовательность лепки, росписи.

*Практика:* лепка. Материал – глина, гуашь.

### **7.5. Тверская игрушка, Филимоновская игрушка, Каргопольская игрушка, Дымковская игрушка. (8 ч.)**

*Теория.* Историческая справка. Приёмы, способы лепки и росписи. Последовательность лепки, сушки, особенность росписи.

*Практика:* лепка из глины, роспись на изделии. Материал – глина, гуашь.

### **7.6. Лепка декоративного панно. (4 ч.)**

*Теория.* Приёмы, техники, способы лепки, сушки, соединения частей. Выбор сюжета или композиции. Последовательность лепки, росписи.



*Практика:* лепка, роспись. Материал – тесто, глина, гуашь.

### **7.8. Подведение итогов, оформление выставки. (2 ч.)**

*Теория.* Оформление работы в раму, паспарту.

*Практика:* Подготовка и оформление тематических, отчетных и итоговых выставок детского творчества

## **8. Культурно-досуговая деятельность – 4 часа**

### **8.1. Экскурсия. (4 ч)**

*Теория.* Выставки очные и виртуальные.

*Практика:* посещение выставочного зала, музея русского быта, тематических выставок.

## **9. Аттестация итоговая. (2 ч)**

Выполнение контрольных и творческих заданий.

## **Содержание программы второго года обучения**

### **Пленер – 12 ч.**

*Теория.* Особенности рисования на природе, приспособления, материалы, оборудование. Этюд, набросок.

*Практика:* рисование набросков, этюдов с натуры: листья, растительность, куст, деревья. Материал – карандаш, пастель, мелки, акварель.

### **1. Рисунок – 36 часа**

#### **1.1. Вводное занятие. Техника безопасности. (3 ч.)**

*Теория.* Знакомство с планом работы на год. Основные направления работы на занятиях. Изобразительные материалы и инструменты, необходимые для занятий. Техника безопасности.

*Практика:* выполнение творческих заданий, заполнение анкет.

#### **1.2. Строение геометрических тел в композиции. (3 ч.)**

*Теория.* Понятие о рисунке, наброске, перспективе. Анализ геометрических тел. (геометрические фигуры: шар, конус, куб, цилиндр).

*Практика:* изображение предметов. Материал – цветные карандаши, мелки.

#### **1.3. Строение предметов усложнённой формы. (3 ч.)**

*Теория.* Анализ предметов (фрукты, овощи, кувшин, предметы быта различные по форме и фактуре). Понятие о рисунке, перспективе. Последовательность рисования.

*Практика:* построение предметов. Материал – цветные карандаши, мелки.

#### **1.4. Свет и тень в натюрморте. (3 ч.)**

*Теория.* Световые градации: блик, свет, тень, полутень, падающая тень, рефлекс. Перспектива, штрих.

*Практика:* рисунок крынки в тоне. Материал – цветные карандаши, мелки.

#### **1.5. Наброски, зарисовки животных и птиц по памяти. (3 ч.)**

*Теория.* Домашние, дикие. Понятие о наброске, зарисовке. Анализ формы тела.

*Практика:* выполнение набросков. Материалы – цветные карандаши, мелки, ручка.

#### **1.6. Строение лица человека с натуры. (3 ч.)**

*Теория.* Портрет. Пропорции головы. Последовательность рисования головы. Схема построения головы (части лица). Передача схожести с натурой.

*Практика:* построение лица человека с натуры. Материал – цветные карандаши, мелки.

#### **1.7. Пропорции фигуры человека в движении. (3 ч.)**

*Теория.* Пропорции тела человека. Последовательность рисования фигуры, особенности рисования фигуры в движении. Схема построения фигуры.

*Практика:* построение фигуры человека. Материал – цветные карандаши, мелки.

#### **1.8. Строение растений, цветов. (3 ч.)**

*Теория.* Рассматривание, сравнение. Особенности рисования растений, цветов. Расположение на листе.

*Практика:* рисование по памяти, с натуры, передача схожести. Материал – цветные карандаши, мелки.

### **1.9. Перспектива в пейзаже, в архитектурных постройках. (3 ч.)**

*Теория.* Перспектива: улица, архитектурные постройки, здания. Схемы построения перспективы.

*Практика:* изображение по памяти, с натуры. Материал – цветные карандаши, мелки.

### **1.10. Художественные материалы и техники работы с ними. (3 ч.)**

*Теория.* Особенности работы мелками, цветными карандашами, ручкой.

*Практика:* художественные упражнения. Материал – цветные карандаши, мелки, ручка.

### **1.11. Натюрморт из геометрических тел. (3 ч.)**

*Теория.* Понятие блик, свет, тень, полутень, падающая тень, рефлекс. Перспектива, штрих. Анализ геометрических тел

*Практика:* рисунок предметов в тоне. Материал – цветные карандаши, мелки.

### **1.12. Букет цветов. (3 ч.)**

*Теория.* Анализ натурной постановки. Педагогический рисунок на доске или последовательность рисования в таблице.

*Практика:* рисунок в тоне. Материал – цветные карандаши, мелки.

## **2. Живопись – 24 часов**

### **2.1. О природе цвета. Основные характеристики цвета. (3 ч.)**

*Теория.* Понятие: дополнительные цвета, хроматические, ахроматические,

*Практика:* упражнения с цветом. Материал – гуашь, акрил.

### **2.2. Особенности живописи красками. Нетрадиционные техники рисования. (3 ч.)**

*Теория.* История создания красок. Особенности и секреты рисования красками. Нетрадиционные техники и инструменты.

*Практика:* упражнения с техниками. Материал – акварель, гуашь, акрил

### **2.3. Осенний букет в вазе. (3 ч.)**

*Теория.* Понятие о живописи. Тон и цвет в изображении пространства. Рассматривание, сравнение, анализ постановки. Расположение на листе. Последовательность рисования.

*Практика:* предварительная прорисовка предметов простым карандашом, живопись с натуры. Материал – гуашь, акрил.

### **2.4. Натюрморт с чайной посудой и фруктами. (3 ч.)**

*Теория.* Тон и цвет в изображении пространства. Рассматривание, сравнение, анализ постановки. Расположение на листе. Последовательность рисования.

*Практика:* предварительная прорисовка предметов простым карандашом, живопись с натуры. Материал – гуашь, акрил.

### **2.5. Пейзаж с элементами архитектуры. (3 ч.)**

*Теория.* Перспектива в пейзаже, постройках. Линия горизонта. Композиционные схемы построения рисунка. Способы рисования деревьев.

*Практика:* изображение по памяти, с натуры. Материал – гуашь.

### **2.6. Животные и птицы в пейзаже. (3 ч.)**

*Теория.* Понятие этюд, зарисовка. Анализ формы тела животных и птиц.

*Практика:* выполнение этюда, зарисовки. Материалы – гуашь.

### **2.7. Живописный портрет или дружеский шарж. (3 ч.)**

*Теория.* Понятие портрет, шарж. Последовательность рисования головы. Схема построения головы (части лица).

*Практика:* портрет с натуры или шарж. Материал – по выбору

### **2.8. Фигура человека в движении. (3 ч.)**

*Теория.* Пропорции тела. Последовательность рисования фигуры, фигуры в движении. Способы рисования фигуры. Схемы построения фигуры.

*Практика:* фигура человека. Материал – гуашь.

## **3. Композиция – 24 часов**

### **3.1. Базовые приёмы композиции. Практические советы по составлению композиции (3 ч.)**

*Теория.* Композиционные схемы, центр композиции, многоплановые композиции. Изобразительные секреты техник и материалов.

*Практика:* схемы, упражнения, зарисовки. Материал – простой карандаш, цветные карандаши, гуашь, акварель.

### **3.2. Пейзаж «Время суток».** (6 ч.)

*Теория.* Особенности времён суток. Композиционные схемы, расположение на листе. Перспектива. Линия горизонта. Палитра красок.

*Практика:* выполнение рисунков в смешанной технике или по выбору с предварительным прорисовыванием. Материал – по индивидуальному выбору.

### **3.3. Бытовые сюжеты.** (6 ч.)

*Теория.* Рассматривание репродукций картин художников. Композиционные схемы.

*Практика:* зарисовки на  $\frac{1}{4}$  листе бумаги. Композиционное решение на формате А3. Материал – по индивидуальному выбору.

### **3.4. Город будущего.** (6 ч.)

*Теория.* Линия горизонта. Перспектива. Особенности городского пейзажа. Время года, время суток. Композиционные схемы. *Практика:* выполнение рисунков в смешанной технике. Материал по выбору.

### **3.5. Иллюстрация к сказке, басне.** (3 ч.)

*Теория.* Книжная иллюстрация (слово и изображение). Главные герои, второстепенные. Цветовое решение. Композиция.

*Практика:* выполнение рисунков по литературным произведениям по выбору. Формат определяется автором. Материал – по выбору.

### **3.6. Аттестация промежуточная – (3 ч)**

## **4. Витраж – 15 часов**

### **4.1. Приёмы и способы росписи витража на прозрачной плёнке.** (3 ч.)

*Теория.* Историческая справка о витражных красках. Материал, краски. Эскиз, последовательность нанесения красок.

*Практика:* упражнения по росписи на стекле. Материал – витражные краски.

### **4.2. Витраж на посуде.** (6 ч.)

*Теория.* Особенности росписи на посуде. Орнамент, узор, свободная роспись.

*Практика:* роспись на посуде. Материал – витражные краски.

### **4.3. Панно-витраж.** (6 ч.)

*Теория.* Особенности росписи картины, панно. Эскиз.

*Практика:* панно на стекле. Материал – витражные краски.

## **5. Батик – 15 часов**

### **5.1. Приёмы и способы росписи батика.** (3 ч.)

*Теория.* Историческая справка. Приёмы, техники, инструменты. Способы и варианты окрашивания ткани. Холодный, горячий батик. Ткань, закрепление ткани на раме.

*Практика:* упражнения на ткани. Материал – краски батик.

### **5.2. Холодный батик.** (3 ч.)

*Теория.* Приёмы, техники, инструменты. Способы и варианты окрашивания ткани. Холодный, батик. Эскиз, способы перевода эскиза.

*Практика:* эскиз на свободную тему, рисунок на ткани. Материал – краски батик, резерв.

### **5.3. Салфетка, шарф.** (3 ч.)

*Теория.* Способы и варианты окрашивания ткани. Эскиз для салфетки, шарфа.

*Практика:* рисунок на салфетке. Материал – краски батик.

### **5.4. Батик – панно.** (6 ч.)

*Теория.* Способы и варианты окрашивания ткани, закрепление ткани на раме. Эскиз для панно. *Практика:* рисунок на ткани. Материал – краски батик, резерв.

## **6. Декоративно-прикладное творчество - 18 часов**

### **6.1. Гжель, Хохлома, Городец, Жостово.** (12 ч.)

*Теория.* Историческая справка. Элементы росписи, техника и приёмы росписи, последовательность выполнения.

*Практика:* роспись на готовом изделии (тарелка, шкатулка, разделочная доска, разнос). Материал – гуашь, акриловые краски.

## **6.2. Матрёшка. (3 ч.)**

*Теория.* Историческая справка. Адресат матрёшек. Элементы росписи, техника и приёмы росписи, последовательность выполнения.

*Практика:* роспись по индивидуальному выбору промысла (на плоскостной или лепной заготовке). Материал – гуашь, акриловые краски.

## **6.3. Русский народный костюм. (3 ч.)**

*Теория.* Историческая справка. Русский народный костюм, орнамент, сила оберега. Элементы и аксессуары костюма. Последовательность выполнения.

*Практика:* роспись на заготовке (макет костюма - бумажная пластика). Материал – акварель, гуашь, карандаши, мелки.

## **7. Лепка – 60 часов**

### **7.1. Пластилиновая графика и мозаика. (6 ч.)**

*Теория.* Приёмы, способы лепки. Выбор сюжета или композиции. Последовательность лепки. *Практика:* лепка на картоне. Материал – пластилин.

### **7.2. Тестопластика (лепка сувениров из теста). (6 ч.)**

*Теория.* Приёмы, способы лепки, сушки, склеивания частей. Инструменты и приспособления. Последовательность лепки.

*Практика:* лепка объёмных фигурок. Материал – тесто, гуашь.

### **7.3. Полимерная глина (лепка украшений из пластики). (9 ч.)**

*Теория.* Приёмы, техники, способы лепки, сушки, соединения частей. Последовательность лепки. *Практика:* лепка. Материал – пластика, полимерная глина.

### **7.4 Глиняные сувениры. (6 ч.)**

*Теория.* Историческая справка о глине. Приёмы, техники, способы лепки, сушки, соединения частей. Последовательность лепки, росписи.

*Практика:* лепка. Материал – глина, гуашь, акриловые краски.

### **7.5. Тверская игрушка, Филимоновская игрушка, Каргопольская игрушка, Дымковская игрушка. (24 ч.)**

*Теория.* Историческая справка. Приёмы, способы лепки и росписи. Последовательность лепки, сушки, особенность росписи.

*Практика:* лепка из глины, роспись на изделии. Материал – глина, гуашь, акриловые краски.

### **7.6. Лепка декоративных композиций, панно. (6 ч.)**

*Теория.* Приёмы, техники, способы лепки, сушки, соединения частей. Выбор сюжета или композиции. Последовательность лепки, росписи.

*Практика:* лепка, роспись. Материал – тесто, глина, гуашь, акриловые краски.

### **7.8. Подведение итогов, оформление выставки. (3 ч.)**

*Теория.* Оформление работы в раму, паспарту.

*Практика:* Подготовка и оформление тематических, отчетных и итоговых выставок детского творчества

## **8. Культурно – досуговая деятельность – 6 часов**

### **8.1. Экскурсия (6 ч.)**

*Теория.* Выставки очные и виртуальные.

*Практика:* посещение выставочного зала, музея русского быта, тематических выставок.

## **9. Аттестация итоговая. (3 ч)**

Выполнение контрольных и творческих заданий.

## **Содержание программы третьего года обучения**

### **Пленер – 12 ч.**

*Теория.* Особенности рисования на природе, приспособления, материалы, оборудование. Этюд, набросок.

*Практика:* рисование набросков, этюдов с натуры: куст, растительность, ветка, деревья, здания, улица. Материал – карандаш, пастель, мелки, акварель, гуашь.

## **1. Рисунок – 36 часа**

### **1.1. Вводное занятие. Техника безопасности. (3 ч.)**

*Теория.* Знакомство с планом работы на год. Основные направления работы на занятиях. Изобразительные материалы и инструменты, необходимые для занятий. Техника безопасности.

*Практика:* выполнение творческих заданий, заполнение анкет.

### **1.2. Строение сложных геометрических тел в композиции. (3 ч.)**

*Теория.* Понятие о рисунке, наброске, перспективе. Анализ геометрических тел. (геометрические фигуры: шар, конус, куб, цилиндр).

*Практика:* изображение предметов. Материал – уголь, сангина, ручка.

### **1.3. Строение предметов сложной формы. (3 ч.)**

*Теория.* Анализ предметов (крышка, фрукты, овощи, кувшин, предметы быта различные по форме и фактуре). Понятие о рисунке, перспективе. Последовательность рисования.

*Практика:* построение предметов. Материал – уголь, сангина, цветные ручки.

### **1.4. Свет и тень в натюрморте с разной фактурой. (3 ч.)**

*Теория.* Световые градации: блик, свет, тень, полутень, падающая тень, рефлекс. Перспектива, штрих.

*Практика:* рисунок предметов в тоне. Материал – уголь, сангина, цветные мелки.

### **1.5. Наброски, зарисовки животных и птиц по памяти и с натуры. (3 ч.)**

*Теория.* Домашние, дикие. Понятие о наброске, зарисовке. Анализ формы тела.

*Практика:* выполнение набросков. Материалы – ручка, восковые мелки, уголь.

### **1.6. Строение лица человека с натуры. (3 ч.)**

*Теория.* Портрет. Пропорции головы. Последовательность рисования головы. Схема построения головы (части лица). Передача схожести с натурой.

*Практика:* построение лица человека с натуры. Материал – уголь, сангина, цветные мелки.

### **1.7. Пропорции фигуры человека в движении. (3 ч.)**

*Теория.* Пропорции тела человека. Последовательность рисования фигуры, особенности рисования фигуры в движении. Схема построения фигуры.

*Практика:* построение фигуры человека. Материал – уголь, сангина, ручка.

### **1.8. Рисование растений, цветов, букета. (3 ч.)**

*Теория.* Рассматривание, сравнение. Особенности рисования растений, цветов. Расположение на листе.

*Практика:* рисование по памяти, с натуры, передача схожести. Материал – уголь, сангина, ручка.

### **1.9. Перспектива в комнате. (3 ч.)**

*Теория.* Перспектива в комнате и ее особенности рисования. Схемы построения перспективы.

*Практика:* изображение по памяти, с натуры. Материал – цветные мелки, ручка.

### **1.10. Художественные материалы и техники работы с ними. (3 ч.)**

*Теория.* Особенности работы мелками, углём, сангиной.

*Практика:* художественные упражнения. Материал – сангина, уголь, цветные мелки.

### **1.11. Натюрморт из геометрических тел. (3 ч.)**

*Теория.* Понятие блик, свет, тень, полутень, падающая тень, рефлекс. Перспектива, штрих. Анализ геометрических тел

*Практика:* рисунок предметов в тоне. Материал – уголь, сангина, цветные ручки.

### **1.12. Букет цветов с фруктами. (3 ч.)**

*Теория.* Анализ натурной постановки. Педагогический рисунок на доске или последовательность рисования в таблице.

*Практика:* рисунок в тоне. Материал – уголь, сангина, мелки.

## **2. Живопись – 24 часа**

### **2.1. О природе цвета. Основные характеристики цвета. (3 ч.)**

*Теория.* Понятие: контрастные цвета

*Практика:* упражнения с цветом. Материал – гуашь, акрил, масляные краски

## **2.2. Особенности живописи масляными красками. Нетрадиционные техники рисования.**(3 ч.)

*Теория.* История создания красок. Особенности и секреты рисования красками. Нетрадиционные техники и инструменты.

*Практика:* упражнения с техниками. Материал – масляные краски

## **2.3. Осенний букет в вазе с фруктами или овощами.** (3 ч.)

*Теория.* Понятие о живописи. Тон и цвет в изображении пространства. Рассматривание, сравнение, анализ постановки. Расположение на листе. Последовательность рисования.

*Практика:* предварительная прорисовка предметов простым карандашом, живопись с натуры. Материал – масляные краски

## **2.4. Натюрморт с чайной посудой и фруктами.** (3 ч.)

*Теория.* Тон и цвет в изображении пространства. Рассматривание, сравнение, анализ постановки. Расположение на листе. Последовательность рисования.

*Практика:* предварительная прорисовка предметов простым карандашом, живопись с натуры. Материал – масляные краски

## **2.5. Пейзаж с элементами архитектуры.** (3 ч.)

*Теория.* Перспектива в пейзаже, постройках. Линия горизонта. Композиционные схемы построения рисунка. Способы рисования деревьев.

*Практика:* изображение по памяти, с натуры. Материал – масляные краски

## **2.6. Животные и птицы в пейзаже.** (3 ч.)

*Теория.* Понятие этюд, зарисовка. Анализ формы тела животных и птиц.

*Практика:* выполнение этюда, зарисовки. Материалы – масляные краски, акрил.

## **2.7. Живописный портрет или дружеский шарж.** (3 ч.)

*Теория.* Понятие портрет, шарж. Последовательность рисования головы. Схема построения головы (части лица).

*Практика:* портрет с натуры или шарж. Материал – по выбору

## **2.8. Фигура человека в движении.** (3 ч.)

*Теория.* Пропорции тела. Последовательность рисования фигуры, фигуры в движении. Способы рисования фигуры. Схемы построения фигуры.

*Практика:* фигура человека. Материал – гуашь, акрил.

## **3. Композиция – 24 часа**

### **3.1. Базовые приёмы композиции. Практические советы по составлению композиции** (3 ч.)

*Теория.* Композиционные схемы, центр композиции, многоплановые композиции. Изобразительные секреты техник и материалов.

*Практика:* схемы, упражнения, зарисовки. Материал – простой карандаш, цветные карандаши, гуашь, акварель.

### **3.2. Пейзаж «Время суток и времена года».** (6 ч.)

*Теория.* Особенности времён суток. Композиционные схемы, расположение на листе. Перспектива. Линия горизонта. Палитра красок.

*Практика:* выполнение рисунков в смешанной технике или по выбору с предварительным прорисовыванием. Материал – по индивидуальному выбору.

### **3.3. Бытовые сюжеты «Моя семья».** (6 ч.)

*Теория.* Рассматривание репродукций картин художников. Композиционные схемы.

*Практика:* зарисовки на ¼ листе бумаги. Композиционное решение на формате А3. Материал – по индивидуальному выбору.

### **3.4. Город будущего «Город Саянск».** (6 ч.)

*Теория.* Линия горизонта. Перспектива. Особенности городского пейзажа. Время года, время суток. Композиционные схемы. *Практика:* выполнение рисунков в смешанной технике. Материал по выбору.

### **3.5. Иллюстрация к сказке, былинке.** (3 ч.)

*Теория.* Книжная иллюстрация (слово и изображение). Главные герои, второстепенные. Цветовое решение. Композиция.

*Практика:* выполнение рисунков по литературным произведениям по выбору. Формат определяется автором. Материал – по выбору.

### **3.6. Аттестация промежуточная – (3 ч)**

#### **4. Витраж – 15 часов**

##### **4.1. Приёмы и способы росписи витража на стекле. (3 ч.)**

*Теория.* Историческая справка о витражных красках. Материал, краски. Эскиз, последовательность нанесения красок.

*Практика:* упражнения по росписи на стекле. Материал – витражные краски.

##### **4.2. Витраж на посуде. (6 ч.)**

*Теория.* Особенности росписи на посуде. Орнамент, узор, свободная роспись.

*Практика:* роспись на посуде. Материал – витражные краски.

##### **4.3. Панно-витраж. (6 ч.)**

*Теория.* Особенности росписи картины, панно. Эскиз.

*Практика:* панно на стекле. Материал – витражные краски.

#### **5. Батик - 15 часов**

##### **5.1. Приёмы и способы росписи горячего батика. (3 ч.)**

*Теория.* Историческая справка. Приёмы, техники, инструменты. Способы и варианты окрашивания ткани. Холодный, горячий батик. Ткань, закрепление ткани на раме.

*Практика:* упражнения на ткани. Материал – краски батик.

##### **5.2. Холодный батик. (3 ч.)**

*Теория.* Приёмы, техники, инструменты. Способы и варианты окрашивания ткани. Холодный, батик. Эскиз, способы перевода эскиза.

*Практика:* эскиз на свободную тему, рисунок на ткани. Материал – краски батик, резерв.

##### **5.3. Салфетка, шарф. (3 ч.)**

*Теория.* Способы и варианты окрашивания ткани. Эскиз для салфетки, шарфа.

*Практика:* рисунок на салфетке. Материал – краски батик.

##### **5.4. Батик-панно. (6 ч.)**

*Теория.* Способы и варианты окрашивания ткани, закрепление ткани на раме. Эскиз для панно. *Практика:* рисунок на ткани. Материал – краски батик, резерв.

#### **6. Декоративно-прикладное творчество – 18 часов**

##### **6.1. Гжель, Хохлома, Городец, Жостово. (12 ч.)**

*Теория.* Историческая справка. Элементы росписи, техника и приёмы росписи, последовательность выполнения.

*Практика:* роспись на готовом изделии (тарелка, шкатулка, разделочная доска, разнос). Материал – гуашь, акриловые краски.

##### **6.2. Матрёшка. (3 ч.)**

*Теория.* Историческая справка. Адресат матрёшек. Элементы росписи, техника и приёмы росписи, последовательность выполнения.

*Практика:* роспись по индивидуальному выбору промысла (на заготовке). Материал – гуашь, акриловые краски.

##### **6.3. Русский народный костюм. (3 ч.)**

*Теория.* Историческая справка. Русский народный костюм, орнамент, сила оберега. Элементы и аксессуары костюма. Последовательность выполнения.

*Практика:* роспись на заготовке из ткани. Материал – Батик, гелиевые ручки, витраж

#### **7. Лепка – 60 часов**

##### **7.1. Пластилиновая графика и мозаика. (6 ч.)**

*Теория.* Приёмы, способы лепки. Выбор сюжета или композиции. Последовательность лепки. *Практика:* лепка на картоне. Материал – пластилин.

##### **7.2. Тестопластика (лепка сувениров из теста). (6 ч.)**

*Теория.* Приёмы, способы лепки, сушки, склеивания частей. Инструменты и приспособления. Последовательность лепки.

*Практика:* лепка объемных фигурок. Материал – тесто, гуашь.

### **7.3. Полимерная глина (лепка украшений из пластики). (9 ч.)**

*Теория.* Приёмы, техники, способы лепки, сушки, соединения частей. Последовательность лепки. *Практика:* лепка. Материал – пластика, полимерная глина.

### **7.4 Глиняные сувениры. (6 ч.)**

*Теория.* Историческая справка о глине. Приёмы, техники, способы лепки, сушки, соединения частей. Последовательность лепки, росписи.

*Практика:* лепка. Материал – глина, гуашь, акриловые краски.

### **7.5. Тверская игрушка, Филимоновская игрушка, Каргопольская игрушка, Дымковская игрушка. (24 ч.)**

*Теория.* Историческая справка. Приёмы, способы лепки и росписи. Последовательность лепки, сушки, особенность росписи.

*Практика:* лепка из глины, роспись на изделии. Материал – глина, гуашь, акриловые краски.

### **7.6. Лепка декоративных композиций, панно. (6 ч.)**

*Теория.* Приёмы, техники, способы лепки, сушки, соединения частей. Выбор сюжета или композиции. Последовательность лепки, росписи.

*Практика:* лепка, роспись. Материал – тесто, глина, гуашь, акриловые краски.

### **7.8. Подведение итогов, оформление выставки. (3 ч.)**

*Теория.* Оформление работы в раму, паспарту.

*Практика:* Выполнение контрольных и творческих заданий. Подготовка и оформление тематических, отчетных и итоговых выставок детского творчества

## **8. Культурно – досуговая деятельность - 6 часов**

### **8.1. Экскурсия – 6 ч.**

*Теория.* Выставки очные и виртуальные.

*Практика:* посещение выставочного зала, музея русского быта, тематических выставок.

### **9. Аттестация итоговая. (3 ч)**

Выполнение контрольных и творческих заданий.

## **Учебный план**

№ п/п	Наименование разделов	Количество часов			Оценочные материалы	
		всего	теория	практика	теория	практика
<b>Первого года обучения</b>						
1	Рисунок	24	4	20	Опросный лист № 1.1	Практическое задание № 1.1
2	Живопись	16	3	13	Опросный лист №1.2	Практическое задание № 1.2
3	Композиция	16	3	13	Опросный лист № 1.3	Практическое задание № 1.3
4	Витраж	10	2	8	Опросный лист № 1.4	Практическое задание № 1.4
5	Батик	10	2	8	Опросный лист № 1.5	Практическое задание № 1.5
6	Декоративно-прикладное творчество	12	2	10	Опросный лист № 1.6	Практическое задание № 1.6
7	Лепка	40	8	32	Опросный лист № 1.7	Практическое задание № 1.7
8	Культурно-досуговая деятельность	4	1	3		
9	Аттестация промежуточная	2	1	1	Выставка	Выставка



	Аттестация итоговая	2	1	1	Опросные листы	Практические задания
	Итого	136	27	109		
<b>Второго года обучения</b>						
1	Пленер	12	3	9	Опросный лист № 2.01	Практическое задание № 2.01
2	Рисунок	36	6	30	Опросный лист № 2.1	Практическое задание № 2.1
3	Живопись	24	4	20	Опросный лист № 2.2	Практическое задание № 2.2
4	Композиция	24	5	19	Опросный лист № 2.3	Практическое задание № 2.3
5	Витраж	15	3	12	Опросный лист № 2.4	Практическое задание № 2.4
6	Батик	15	3	12	Опросный лист № 2.5	Практическое задание № 2.5
7	Декоративно-прикладное творчество	18	3	15	Опросный лист № 2.6	Практическое задание № 2.6
8	Лепка	60	10	50	Опросный лист № 2.7	Практическое задание № 2.7
9	Культурно-досуговая деятельность	9	3	6		
10	Аттестация промежуточная	3	1	2	Выставка	Выставка
	Аттестация итоговая	3	1	2	Опросные листы	Практические задания
	Итого	219	42	177		
<b>Третьего года обучения</b>						
1	Пленер	12	3	9	Опросный лист № 3.01	Практическое задание № 3.01
2	Рисунок	36	6	30	Опросный лист № 3.1	Практическое задание № 3.1
3	Живопись	24	4	20	Опросный лист № 3.2	Практическое задание № 3.2
4	Композиция	24	5	19	Опросный лист № 3.3	Практическое задание № 3.3
5	Витраж	15	3	12	Опросный лист № 3.4	Практическое задание № 3.4
6	Батик	15	3	12	Опросный лист № 3.5	Практическое задание № 3.5
7	Декоративно-прикладное творчество	18	3	15	Опросный лист № 3.6	Практическое задание № 3.6
8	Лепка	60	10	50	Опросный лист № 3.7	Практическое задание № 3.7
9	Культурно-досуговая деятельность	9	3	6		
10	Аттестация промежуточная	3	1	2	Выставка	Выставка
	Аттестация итоговая	3	1	2	Опросные листы	Практические задания
	Итого	219	42	177		

## Комплекс организационно-педагогических условий

В соответствии с учебным планом планируются занятия:

- для учебной группы №1 второго года обучения из расчета 216 часов в год, 6 академических часов в неделю (два раза по три часа) КТП № 1;
- для учебной группы №2 третьего года обучения из расчета 216 часов в год, 6 академических часов в неделю (два раза по три часа) КТП № 2.

### Календарный учебный график для учебной группы №1 второго года обучения

Название разделов	Кол-во часов	сентябрь	октябрь	ноябрь	декабрь	январь	февраль	март	апрель	май
1. Пленер	12	12								
2. Рисунок	36	12	24							
3. Живопись	24		3	21						
4. Композиция	24			3	21					
5. Витраж	15					15				
6. Батик	15					9	6			
7. Декоративно-прикладное творчество	18						18			
8. Лепка	60							24	27	9
9. Культурно-досуговая деятельность	6									6
10. Аттестация промежуточная, итоговая	6				3					3
Всего	216	24	27	24	24	24	24	24	27	18

### Календарный учебный график для учебной группы №2 третьего года обучения

Название разделов	Кол-во часов	сентябрь	октябрь	ноябрь	декабрь	январь	февраль	март	апрель	май
1. Пленер	12	12								
2. Рисунок	36	12	24							
3. Живопись	24		3	21						
4. Композиция	24			6	18					
5. Витраж	15				3	12				
6. Батик	15					9	6			
7. Декоративно-прикладное творчество	18						18			
8. Лепка	60						3	24	27	6
9. Культурно-досуговая деятельность	6									6
10. Аттестация промежуточная,	6				3					3

Итоговая										
Всего	216	24	27	27	24	21	27	24	27	15

## Оценочные материалы

Для определения уровня достижения обучающимися планируемых результатов используются оценочные материалы: опросные листы, практические задания (Приложение 1).

## Методические материалы Особенности организации образовательного процесса

**Методы обучения:** словесные, наглядные, практические; объяснительно-иллюстративные, репродуктивные, исследовательские, проектные, игровые.

**Организационные формы обучения:** (групповые, индивидуальные или всем составом детского объединения)

**Виды занятий:** практические занятия, лекции, выставки, мастер-классы, защита проектов.

**Педагогические технологии:** технология развивающего обучения, личностно-ориентированные, проектные, игровые, информационно-коммуникационные.

При реализации программы в очной форме с использованием дистанционных образовательных технологий педагог обеспечивает регулярную дистанционную связь с обучающимися и родителями (законными представителями) для информирования по различным аспектам организации образовательного процесса:

- правила и порядок взаимодействия участников образовательного процесса;
- адреса электронных ресурсов, с помощью которых организовано обучение;
- средства оперативной связи, в том числе адрес электронной почты педагога;
- порядок реализации дополнительной общеразвивающей программы с использованием дистанционных образовательных технологий;
- режим работы педагога;
- расписание учебных занятий в online-режиме;
- формы контроля по результатам освоения отдельных тем, разделов программы;
- online-консультации тематические и по запросам;
- график проведения текущего и итогового контроля и др.

При проведении учебных занятий с использованием дистанционных образовательных технологий используются:

- фрагменты и материалы доступных образовательных интернет-ресурсов;
- разработанные педагогом презентации с текстовыми комментариями;
- видеозаписи тематических мастер-классов педагога и обучающихся;
- различные дидактические материалы (памятки, инструкции, технологические и инструкционные карты, контрольные задания, оценочные материалы и др.).

### Алгоритм учебного занятия:

1. Организация учебного занятия
2. Подготовка учащихся к активной учебно-познавательной деятельности
3. Основной этап (самостоятельная работа)
4. Подведение итогов занятия

### Предметное рисование (с натуры по образцу)

1. Сообщение темы.
2. Рассматривание образца, натуры. Анализ форм цвет, соотношение частей и др.
3. Показ и объяснение (полный, частичный, поэтапный).
4. Закрепление вопросами, указаниями, советами.

5. Самостоятельная работа (подсказка, показ).

6. Анализ детских работ: анализ, обобщение.

### **Декоративное рисование**

а) по образцу

1. Сообщение темы через игровую мотивацию.

2. Беседа о промысле.

3. Рассматривание образцов.

4. Показ способов работы и последовательности.

5. Самостоятельная работа.

6. Анализ и оценка детских работ.

б) по замыслу

1. Сообщение темы.

2. Беседа, заканчивающаяся выбором узора.

3. Закрепление.

4. Самостоятельная работа.

5. Анализ и оценка детских работ.

### **Сюжетное рисование**

а) по иллюстрации

1. Сообщение темы через игровую мотивацию, наглядность.

2. Беседа по иллюстрации и выбор сюжета по сказке.

3. Показ элементов (костюма, животного).

4. Закрепление.

5. Самостоятельная работа.

6. Анализ и оценка.

б) по замыслу

1. Сообщение темы.

2. Беседа, заканчивающаяся выбором сюжета.

3. Закрепление.

4. Самостоятельная работа.

5. Анализ и оценка.

### **Занятия по лепке**

1. Сообщение темы.

2. Рассматривание и анализ (беседа, что, кто).

3. Показ и объяснение (полный, частичный).

4. Закрепление (вызвать ребенка 1-2, показать, как лепить, с чего начнём и т.д.).

5. Самостоятельная работа (вопросы, уточняющие, наводящие, советы обыгрывание незаконченного предмета).

6. Анализ и оценка.

**Методические материалы** к программе представлены также в Приложении 2 (Каталог образовательных ресурсов) и Приложении 3 (**Учебное занятие:** Пейзаж «Закат» «правополушарное» рисование.)

## **Иные компоненты**

### **Условия реализации программы**

Для реализации программы имеются следующие условия: учебный кабинет площадью 24 кв. м, стол ученический – 6 шт., стол для педагога – 1 шт., стеллажи – 4 шт., учебная доска – 1 шт., полка – 2 шт., стулья – 13 шт.

Условия реализации и список дополнительной литературы по программе представлены также в Каталоге образовательных ресурсов (Приложение 2).

## Кадровое обеспечение программы

Игнатьева Елена Алексеевна, педагог дополнительного образования, педагогический стаж 20 лет, первая квалификационная категория, среднее профессиональное образование, Тулунский педагогический колледж, квалификация учитель, специальность изобразительное искусство и черчение, 2001 год.

Повышение квалификации:

- Удостоверение о повышении квалификации, № 1755, с 28 января по 30 января 2019, МОУ ДПО «Центр развития образования города Саянска», «Информационные технологии в образовании», модуль «Основы работы в Microsoft Office Excel», 18 часов.
- Удостоверение о повышении квалификации, № ПК-АП-ДО2020-38-02244, с 15 марта 2020 по 15 августа 2020, Акционерное общество «Академия «Просвещение» «Организация и осуществление дополнительного образования детей с ограниченными возможностями и с инвалидностью от 5 лет до 18 лет», 72 часа.
- Курсовая подготовка, дополнительная профессиональная программа «Содержание и технология работы педагога в сфере организации дополнительного образования» ГАУ ДПО «Институт развития образования Иркутской области», г. Иркутск, дистант, 11-26.04.2022, 36 часов, удостоверение.

## Список литературы для педагога

1. Федорова, Т. М. Программа «Изобразительное искусство» [Текст]: Дополнительное образование детей: Сборник авторских программ / сост. А. Г. Лазарева, Т.М. Федорова. – М.: Илекса; Народное образование; Ставрополь; Сервисшкола, 2004. – 296 с.
2. Агеева, И.Н. Занимательные материалы по изобразительному искусству [Текст]: Методическое пособие / И.Н. Агеева. – М.: Педагогическое общество России, 2002. – 125 с.
3. Межиева, М. В. Развитие творческих способностей у детей 5-9 лет. Художник А. А. Селиванов [Текст] / М.В.Межиева. – Ярославль: Академия развития: Академия Холдинг, 2002. – 128 с.
4. Трофимова, М.В. И учеба, и игра. Изобразительное искусство [Текст]: Популярное пособие для родителей и педагогов / М.В. Трофимова, Т.Н. Тарабарина. – Ярославль: Академия развития, 2001. – 240 с.
5. Смирнова, Р. Уроки рисования [Текст] / Р. Смирнова, Н. Миклушевская – М.: ООО «Издательство Астель», 2001. – 224 с.

## Список литературы для обучающихся и родителей

1. Антипова М. А. Солёное тесто. Необычные поделки и украшения. Красивые вещи своими руками.- Ростов Н/Д : Владис: М.: РИПОЛ классик, 2009.-192 с.
2. Гамозова Ю. Б. Калейдоскоп чудесных ремесел. Популярное пособие для родителей и педагогов. Ярославль: Академия развития: Академия: Академия Холдинг,2001
3. Как научиться рисовать: Универсальное пособие для детей и взрослых. / Пер. с англ. М. Д. Лахутин.- М.: ООО «РОСМЭН-ИЗДАТ», 2000.-96 с.
4. Кожохина С.К. Батик. Всё о картинах на ткани – Ярославль: Академия развития: Академия, К: Академия Холдинг,2000.- 144 с.
5. Поделки и сувениры из солёного теста, ткани, бумаги и природных материалов. / Пер. с пол.-М.: Мой мир ГмбХ Ко. КГ, 2006.-112 с.
6. Скребцова Т. О. Шёлковые картины в технике холодного батика / Т. О. Скребцова, Л. А. Данильченко.- Ростов н / Д : Феникс, 2007.- 187

7. Терешина Г. В. Батик своими руками.- М.: АСТ-ПРЕСС КНИГА. – 88 с.  
 8. Уроки рисования. Р.Смирнова, Н. Миклушевская ; - М.: ООО «Издательство Астель», ООО «Издательство АСТ», 2001

**Календарный учебно-тематический план  
 для учебной группы второго года обучения (группа №1)**

№ п/п	Дата	Тема занятия	Кол-во часов
		<b>Пленер</b>	<b>12</b>
1.	04 сентября	Листья	3
2.	06 сентября	Растительность	3
3.	11 сентября	Куст	3
4.	13 сентября	Деревья	3
		<b>Раздел 1. Рисунок</b>	<b>36</b>
5.	18 сентября	Вводное занятие. Техника безопасности	3
6.	20 сентября	Строение геометрических тел в композиции	3
7.	25 сентября	Строение предметов усложнённой формы	3
8.	27 сентября	Свет и тень в натюрморте	3
9.	2 октября	Наброски, зарисовки животных и птиц по памяти	3
10.	4 октября	Строение лица человека с натуры	3
11.	09 октября	Пропорции фигуры человека в движении	3
12.	11 октября	Строение растений, цветов	3
13.	16 октября	Перспектива в пейзаже, в архитектурных постройках	3
14.	18 октября	Художественные материалы и техники работы с ними	3
15.	23 октября	Натюрморт из геометрических тел	3
16.	25 октября	Букет цветов	3
		<b>Раздел 2. Живопись</b>	<b>24</b>
17.	30 октября	О природе цвета. Основные характеристики цвета	3
18.	01 ноября	Особенности живописи красками. Нетрадиционные техники рисования	3
19.	08 ноября	Осенний букет в вазе	3
20.	13 ноября	Натюрморт с чайной посудой и фруктами	3
21.	15 ноября	Пейзаж с элементами архитектуры	3
22.	20 ноября	Животные и птицы в пейзаже	3
23.	22 ноября	Живописный портрет или дружеский шарж	3
24.	27 ноября	Фигура человека в движении	3
		<b>Раздел 3. Композиция</b>	<b>24</b>
25.	29 ноября	Базовые приёмы композиции. Практические советы по составлению композиции	3
26.	04 декабря	Пейзаж «Время суток», эскиз	3
27.	06 декабря	Пейзаж «Время суток», работа в цвете	3
28.	11 декабря	Бытовые сюжеты, эскиз	3
29.	13 декабря	Бытовые сюжеты, работа в цвете	3
30.	18 декабря	Город будущего, эскиз	3
31.	20 декабря	Город будущего, работа в цвете	3
32.	25 декабря	Иллюстрация к сказке, басне. Эскиз, работа в цвете	3
33.	27 декабря	<b>Аттестация промежуточная</b>	<b>3</b>
		<b>Раздел 4. Витраж</b>	<b>15</b>
34.	08 января	Приёмы и способы росписи витража на прозрачной плёнке	3
35.	10 января	Витраж на посуде, эскиз	3

36.	15 января	Витраж на посуде, работа красками	3
37.	17 января	Панно-витраж, эскиз	3
38.	22 января	Панно-витраж, работа красками	3
		<b>Раздел 5. Батик</b>	<b>15</b>
39.	24 января	Приёмы и способы росписи батика	3
40.	29 января	Холодный батик	3
41.	31 января	Салфетка, шарф	3
42.	05 февраля	Батик-панно, эскиз	3
43.	07 февраля	Батик-панно, работа с красками	3
		<b>Раздел 6. Декоративно-прикладное творчество</b>	<b>18</b>
44.	12 февраля	Гжель	3
45.	14 февраля	Хохлома	3
46.	19 февраля	Городец	3
47.	21 февраля	Жостово	3
48.	26 февраля	Матрёшка	3
49.	28 февраля	Русский народный костюм	3
		<b>Раздел 7. Лепка</b>	<b>60</b>
50.	04 марта	Пластилиновая графика и мозаика, эскиз	3
51.	06 марта	Пластилиновая графика и мозаика, работа с пластилином	3
52.	11 марта	Тестоластика (лепка сувениров), эскиз, работа с тестом	3
53.	13 марта	Тестоластика, работа в цвете	3
54.	18 марта	Полимерная глина (лепка украшений из пластики), брошь	3
55.	20 марта	Полимерная глина, брелок	3
56.	25 марта	Полимерная глина, кольцо	3
57.	27 марта	Глиняные сувениры, работа с глиной. Подсвечник	3
58.	01 апреля	Глиняные сувениры, работа в цвете	3
59.	03 апреля	Тверская игрушка, лепка. Петух	3
60.	08 апреля	Тверская игрушка, роспись	3
61.	10 апреля	Филимоновская игрушка, лепка. Козлик	3
62.	15 апреля	Филимоновская игрушка, роспись	3
63.	17 апреля	Каргопольская игрушка, лепка. Баба	3
64.	22 апреля	Каргопольская игрушка, роспись	3
65.	24 апреля	Дымковская игрушка, лепка. Олень	3
66.	29 апреля	Дымковская игрушка, роспись	3
67.	06 мая	Лепка декоративных композиций, панно. Работа с глиной	3
68.	08 мая	Лепка декоративных композиций, панно. Работа в цвете	3
69.	13 мая	Оформление выставки	3
		<b>Раздел 8. Культурно-досуговая деятельность</b>	<b>6</b>
70.	15 мая	Экскурсия в выставочный зал.	3
71.	20 мая	Экскурсия в музей города	3
72.	22 мая	<b>Аттестация итоговая</b>	<b>3</b>
		Итого	216

**Календарный учебно-тематический план  
для учебной группы третьего года обучения (группа №2)**

№ п/п	Дата	Тема занятия	Кол-во часов
		<b>Пленер</b>	<b>12</b>
1.	05 сентября	Кустарники, растения	3
2.	07 сентября	Деревья	3

3.	12 сентября	Здания	3
4.	14 сентября	Улица	3
		<b>Раздел 1. Рисунок</b>	<b>36</b>
5.	19 сентября	Вводное занятие. Техника безопасности	3
6.	21 сентября	Строение сложных геометрических тел в композиции	3
7.	26 сентября	Строение предметов сложной формы	3
8.	28 сентября	Свет и тень в натюрморте с разной фактурой	3
9.	03 октября	Наброски, зарисовки животных и птиц по памяти и с натуры	3
10.	05 октября	Строение лица человека с натуры	3
11.	10 октября	Пропорции фигуры человека в движении	3
12.	12 октября	Рисование растений, цветов, букета	3
13.	17 октября	Перспектива в комнате	3
14.	19 октября	Художественные материалы и техники работы с ними	3
15.	24 октября	Натюрморт из геометрических тел	3
16.	26 октября	Букет цветов с фруктами	3
		<b>Раздел 2. Живопись</b>	<b>24</b>
17.	31 октября	О природе цвета. Основные характеристики цвета	3
18.	02 ноября	Особенности живописи масляными красками. Нетрадиционные техники рисования	3
19.	07 ноября	Осенний букет в вазе с фруктами или овощами	3
20.	09 ноября	Натюрморт с чайной посудой и фруктами	3
21.	14 ноября	Пейзаж с элементами архитектуры и построек	3
22.	16 ноября	Животные и птицы в пейзаже	3
23.	21 ноября	Живописный портрет или дружеский шарж	3
24.	23 ноября	Фигура человека в движении	3
		<b>Раздел 3. Композиция</b>	<b>24</b>
25.	28 ноября	Базовые приёмы композиции. Практические советы по составлению композиции	3
26.	30 ноября	Пейзаж «Время суток и времена года», эскиз	3
27.	05 декабря	Пейзаж «Время суток и времена года»	3
28.	07 декабря	Бытовые сюжеты «Моя семья», эскиз	3
29.	12 декабря	Бытовые сюжеты «Моя семья», работа в цвете	3
30.	14 декабря	Город будущего «город Саянск», эскиз	3
31.	19 декабря	Город будущего «город Саянск», работа в цвете	3
32.	21 декабря	Иллюстрация к сказке, былина. Эскиз Работа в цвете	3
33.	26 декабря	<b>Аттестация промежуточная</b>	<b>3</b>
		<b>Раздел 4. Витраж</b>	<b>15</b>
34.	28 декабря	Приёмы и способы росписи витража на стекле	3
35.	9 января	Витраж на посуде, эскиз	3
36.	11 января	Витраж на посуде, работа красками	3
37.	16 января	Панно-витраж, эскиз	3
38.	18 января	Панно-витраж, работа красками	3
		<b>Раздел 5. Батик</b>	<b>15</b>
39.	23 января	Приёмы и способы росписи горячего батика	3
40.	25 января	Горячий батик	3
41.	30 января	Салфетка, шарф	3
42.	01 февраля	Батик-панно, эскиз	3
43.	06 февраля	Батик-панно, работа красками	3
		<b>Раздел 6. Декоративно-прикладное творчество</b>	<b>18</b>
44.	08 февраля	Гжель	3



45.	13 февраля	Хохлома	3
46.	15 февраля	Городец	3
47.	20 февраля	Жостово	3
48.	22 февраля	Матрешка	3
49.	27 февраля	Русский народный костюм	3
		<b>Раздел 7. Лепка</b>	<b>60</b>
50.	29 февраля	Пластилиновая графика и мозаика, эскиз по сказке	3
51.	05 марта	Пластилиновая графика и мозаика, работа с пластилином	3
52.	07 марта	Тестоластика (лепка объёмных сувениров из теста), эскиз	3
53.	12 марта	Тестоластика, работа в цвете	3
54.	14 марта	Полимерная глина (лепка украшений из пластики), кулон	3
55.	19 марта	Полимерная глина, кольцо	3
56.	21 марта	Полимерная глина, комплект украшений	3
57.	26 марта	Глиняные сувениры, работа с глиной. Ваза	3
58.	28 марта	Глиняные сувениры, работа в цвете	3
59.	02 апреля	Тверская игрушка, лепка. Индюк	3
60.	04 апреля	Тверская игрушка, роспись	3
61.	09 апреля	Филимоновская игрушка, лепка. Барышня	3
62.	11 апреля	Филимоновская игрушка, роспись	3
63.	16 апреля	Каргопольская игрушка, лепка. Мужичок	3
64.	18 апреля	Каргопольская игрушка, роспись	3
65.	23 апреля	Дымковская игрушка, лепка. Барышня	3
66.	25 апреля	Дымковская игрушка, роспись	3
67.	30 апреля	Лепка декоративных композиций, панно. Работа с глиной	3
68.	07 мая	Лепка декоративных композиций, панно. Работа в цвете	3
69.	14 мая	Оформление выставки	3
		<b>Раздел 8. Культурно-досуговая деятельность</b>	<b>6</b>
70.	16 мая	Экскурсия в музей города	3
71.	21 мая	Экскурсия в выставочный зал. Экскурсия в музей ДДТ	3
72.	23 мая	<b>Аттестация итоговая</b>	<b>3</b>
		Итого	216

## Приложение 1

### Оценочные материалы

Диагностика осуществляется в течение учебного года, результаты заносятся в таблицу.

При оценке результатов обучения используется критериальный подход: высокий (В), средний (С) и низкий (Н) уровни.

Результаты вносятся в таблицу (Т – теория, П – практика).

№ п/п	ФИО ребенка	Вводная диагностика, пленер	Раздел 1		Раздел 2		Раздел 3		Аттестация промежуточная	Раздел 4		Раздел 5		Раздел 6		Раздел 7		Аттестация итоговая	
			Т	П	Т	П	Т	П		Т	П	Т	П	Т	П	Т	П	Т	П

## Проверка теоретических знаний

Теоретическая часть программы проверяется с помощью опросных листов (выполняется задание на опросном листе).

Критерии оценки опросных листов:

Высокий уровень – ответ дан правильно на все вопросы.

Средний уровень – правильный ответ дан на половину вопросов.

Низкий – правильный ответ дан на менее половины вопросов.

## Проверка практических умений и навыков

Обучающийся выполняет одно практическое задание из соответствующего раздела.

Критерии оценки практических заданий:

Высокий уровень: отсутствуют ошибки, работа отличается грамотно продуманной цветовой гаммой, все объекты связаны между собой, верно переданы пропорции и размеры, при этом использованы интегрированные знания из различных разделов для решения поставленной задачи; правильно применяются приемы и изученные техники. Работа выполнена в заданное время, самостоятельно, с соблюдением технологической последовательности, качественно и творчески.

Средний уровень: допущены незначительные ошибки, есть нарушения в передаче пропорций и размеров; обучающийся допустил малозначительные ошибки, но может самостоятельно исправить с небольшой подсказкой педагога. Работа выполнена в заданное время, самостоятельно.

Низкий уровень: допущены ошибки в передаче пропорции и размеров; владеет знаниями из различных разделов, но испытывает затруднения в их практическом применении; работа не выполнена в заданное время, с нарушением технологической последовательности.

## Входная диагностика на начало учебного года для вновь поступающих

### Собеседование или письменный опрос

1. Какие изобразительные материалы и инструменты ты знаешь?
2. Какие техники рисования ты знаешь?
3. Какими материалами (красками) ты любишь рисовать? Что ты любишь рисовать?

### Практические задания

1. Нарисуй «портфель будущего» ученика, с учётом современных инженерных и информативных технологий
2. Нарисуй любимую сказку или мультфильм

## Оценочные материалы для первого года обучения

### Опросный лист № 1.1

Раздел: рисунок

1. После окончания работы приведите в \_\_\_\_\_ рабочее место. (Напишите недостающее слово)
2. Как называется геометрическое тело \_\_\_\_\_



3. Предметы простой формы в своей основе имеют \_\_\_\_\_ геометрическую фигуру
4. Как называется самая яркая часть в предмете (солнечный зайчик) \_\_\_\_\_
5. Система пропорций человеческой фигуры, которая делила изображения на части, это –
  - 1) Тон
  - 2) Фенор
  - 3) Фасад
  - 4) Канон
6. Как называется равнозначное положение левой и правой части предмета
  - 1) Диагональ
  - 2) Симметрия
  - 3) Высота
7. Что из перечисленного является наиболее типичным художественным материалом для графики:
  - 1) Гуашь
  - 2) Карандаш
  - 3) Глина
  - 4) Акварель
  - 5) Тушь

Ключ к заданиям: 1 – порядок; 2 – шар; 3 – одну; 4 – блик; 5 – канон; 6 – симметрия; 7 – карандаш.

### Опросный лист № 1.2

Раздел: живопись

1. Дощечка, на которой художник смешивает краски:
    - 1) Пастель
    - 2) Палитра
    - 3) Мольберт
  2. Какие цвета являются основными:
    - 1) Красный, синий, зеленый
    - 2) Красный, желтый, синий
    - 3) Красный, фиолетовый, синий
  3. Красный, жёлтый, оранжевый – это \_\_\_\_\_
    - 1) Ахроматические цвета
    - 2) Холодные цвета
    - 3) Основные цвета
    - 4) Тёплые цвета
  4. Как называют человека, который работает в изобразительном искусстве:
    - 1) Художник
    - 2) Маляр
    - 3) Архитектор
  5. Гуашь – это материал какого вида изодетельности?
    - 1) Живописи
    - 2) Скульптуры
    - 3) Архитектуры
  6. Перечислите живописные материалы в изобразительном искусстве
-

Ключ к заданиям: 1 – палитра; 2 – к., ж., с; 3 – тёплые; 4 – художник; 5 – живописи; 6 – акварель, гуашь и т.д.

### Опросный лист № 1.3

Раздел: композиция

1. Какой портрет называют групповым?
  - 1) Где изображен один человек
  - 2) Где изображено несколько человек
  - 3) Где изображен человек с животным
2. Пейзаж – это
  - 1) Изображение человека
  - 2) Изображение предметов
  - 3) Изображение природы
3. В каком жанре изображают животных
  - 1) Жанр портрета
  - 2) Анималистический жанр
  - 3) Жанр натюрморта
4. Натюрморт – это изображение:
  - 1) Мёртвой природы
  - 2) Живой природы
5. В линейной перспективе все предметы при удалении
  - 1) Увеличиваются
  - 2) Уменьшаются
  - 3) Остаются без изменений.
6. Какая композиция называется симметричной:
  - 1) Изображение слева подобно изображению справа
  - 2) Выверенное чередование
  - 3) Изучение закономерностей
7. Композиция – это
  - 1) Чередование изобразительных элементов
  - 2) Соединение отдельных частей в единое целое
  - 3) Жанр в изобразительном искусстве

Ключ к заданиям: 1 – несколько человек; 2 – изображение природы; 3 – анималистический жанр; 4 – мёртвой природы; 5 – удаляются; 6 – слева подобно справа; 7 – соединение отдельных частей в единое целое.

### Опросный лист № 1.4

Раздел: витраж

1. Произведения декоративного искусства выполнены из стекла
  - 1) Панно
  - 2) Гобелен
  - 3) Батик
  - 4) Витраж
2. На каком материале кроме стекла можно ещё рисовать витражными красками \_\_\_\_\_
3. Можно ли смешивать витражные краски \_\_\_\_\_

Ключ к заданиям: 1 – витраж; 2 – на прозрачной плёнке; 3 – да.

### Опросный лист № 1.5

Раздел: батик

1. Как называется искусство росписи по ткани?
  - 1) Гравировка
  - 2) Вышивка
  - 3) Батик
2. Родина батика \_\_\_\_\_
3. Какого цвета краска для батика, переработанная из ягод Индиго \_\_\_\_\_

Ключ к заданиям: 1– батик; 2 – остров Ява; 3 – синяя.

### Опросный лист № 1.6

Раздел: декоративно-прикладное творчество

1. В какой росписи используют красный, золотой, чёрный цвета?
  - 1) Городецкая роспись
  - 2) Хохломская роспись
  - 3) Гжель
2. Старинный русский женский головной убор
  - 1) Шляпа
  - 2) Кокошник
  - 3) Кепка
  - 4) Платок
3. Синий цвет это основной цвет народных промыслов
  - 1) Гжель
  - 2) Хохлома
  - 3) Жостово
4. Отметь названия народных промыслов, которые известны росписью по дереву
  - 1) Жостово
  - 2) Хохлома
  - 3) Городец
  - 4) Дымково
5. Выдели названия художественных промыслов, занимающихся изготовлением изделий из фарфора
  - 1) Хохлома
  - 2) Дымково
  - 3) Гжель
6. Как называется роспись матрёшки



Ключ к заданиям: 1– Хохломская роспись; 2 – кокошник; 3 – Гжель; 4 – Хохлома, Городец; 5 – Гжель; 6 – Семеновская.

### Опросный лист № 1.7

Раздел: лепка

1. Народный промысел «Дымка» – это изготовление
  - 1) Посуды
  - 2) Подносов
  - 3) Игрушек
2. Пластика – это материал для (выбери правильный ответ)
  - 1) Материал для лепки
  - 2) Материал для рисования
  - 3) Материал для рисования на ткани
3. На каком из фото изображена Филимоновская игрушка?



1)

2)

3)

4)

4. Назови народный промысел, который известен росписью игрушки с наклепами:

- 1) Тверская
- 2) Городецкая
- 3) Дымково

5. Какие материалы для лепки склеиваются водой: \_\_\_\_\_

6. Из чего делали Каргопольскую игрушку

- 1) Глина
- 2) Пластилин
- 3) Дерево

7. Как называется искусство лепки из солёного теста

- 1) Тестоластика
- 2) Тестолепка
- 3) Энкаустика

Ключ к заданиям: 1 – Игрушек; 2 - материал для лепки; 3 – 3; 4 – Тверская; 5 – тесто, природная глина; 6 – глина; 7 – Тестоластика.

### Проверка практических умений и навыков

#### Практическое задание № 1.1

Раздел: рисунок

1. Постройте геометрическое тело: куб
2. Постройте предмет простой формы – стакан
3. Заштрихуйте шар по градациям светотени
4. Выполните набросок кошки
5. Выполните построение лица по схеме
6. Выполните набросок человека в положении стоя
7. Выполните зарисовки деревьев (береза)

#### Практическое задание № 1.2

Раздел: живопись

1. Нарисуйте радугу используя 3 основных цвета
2. Нарисуйте ветку берёзы в теплом колорите, акварелью
3. Нарисуйте цветок (по выбору), акварелью
4. Нарисуйте овощи акварелью, на холодном фоне
5. Выполните зарисовки домашних животных, акварелью
6. Выполните зарисовки портрета ребенка

#### Практическое задание № 1.3

Раздел: композиция

1. Выполни зарисовку на тему времена года – осень
2. Выполни зарисовку на тему профессии – космонавты
3. Выполни зарисовку на тему - моя семья на отдыхе
4. Выполни зарисовку на тему - моя любимая сказка
5. Выполни зарисовку на тему - пейзаж на море

#### Практическое задание № 1.4

Раздел: витраж

1. Выполни эскиз к витражу на тему – осень
2. Выполни эскиз к витражу на тему – рыбы
3. Выполни эскиз к витражу на тему – насекомые

### Практическое задание № 1.5

Раздел: батик

1. Выполни эскиз к батику на тему – насекомые
2. Выполни эскиз к батику на тему – фрукты
3. Выполни эскиз к батику на тему – цветы

### Практическое задание № 1.6

Раздел: Декоративно-прикладное творчество

1. Выполни роспись тарелочки – Гжель
2. Выполни роспись ложки – Хохлома
3. Выполни элемент Городецкой росписи
4. Выполни роспись первой русской Матрёшки
5. Выполни роспись Русский народный костюм – кокошника

### Практическое задание № 1.7

Раздел: лепка

1. Слепи рыбку из пластилина
2. Слепи стрекозу, используя технику пластилиновая графика или мозаика
3. Выполни эскиз Дымковской игрушки – уточка
4. Выполни эскиз Филимоновской игрушки – петушок
5. Выполни эскиз Тверской игрушки – курочка

## Оценочные материалы для второго года обучения

**Входная диагностика на начало учебного года** – используется опросный лист раздела пленер; практические рисунки, выполненные на пленере - зачет практического задания.

### Проверка теоретических знаний

#### Опросный лист № 2.01

Раздел: пленер

1. Живопись на природе – \_\_\_\_\_
2. В нем будут лежать палитра, краски, кисти, мастихин и растворитель. Также здесь отлично поместятся нарезанные листы грунтованного картона, на котором лучше всего писать этюды на открытом воздухе. \_\_\_\_\_
3. Цвет краплек имеет оттенок
  - 1) Синий
  - 2) Желтый
  - 3) Красный

Ключ к заданиям: 1– пленэр, 2 – этюдник, 3 – красный.

#### Опросный лист № 2.1

Раздел: рисунок

1. При работе с инструментами и материалами необходимо смешивать краски на \_\_\_\_\_ (Напишите недостающее слово)
2. Как называются геометрические тела \_\_\_\_\_

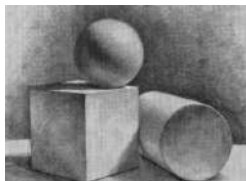

3. Предметы сложной формы в своей основе имеют несколько \_\_\_\_\_ фигур

4. Как называется отражение и тень от предметов \_\_\_\_\_
5. Размерные соотношения элементов или частей формы между собой, а также между различными объектами называются...
- 1) Канонами
  - 2) Пропорциями
  - 3) Золотым сечением
6. Линия глаз взрослого человека располагается на:
- 1) 1/2 высоты головы
  - 2) 1/4 высоты головы
  - 3) 1/3 высоты головы
  - 4) У каждого человека по - разному
7. Средства выразительности графики
- 1) Мазок
  - 2) Линия
  - 3) Штрих

Ключ к заданиям: 1 – палитре, 2 – шар, куб, цилиндр, 3 – геометрических, 4 – рефлекс, падающая тень; 5 – пропорции; 6 - 1/2 высоты головы; 7 – линия.

### Опросный лист № 2.2

Раздел: живопись

1. Основное средство языка живописи

  - 1) Объем
  - 2) Цвет
  - 3) Штрих

2. Фиолетовую краску можно получить, смешав:

  - 1) Синюю и зелёную
  - 2) Красную и зелёную
  - 3) Синюю и красную

3. К ахроматическим цветам относятся \_\_\_\_\_ цвета
- 4 Вид изобразительного искусства, основным выразительным средством которого является цвет – это ....

  - 1) Графика
  - 2) Живопись
  - 3) Скульптура
  - 4) ДПИ

5. Прозрачные краски, разводимые водой – это краски ....

  - 1) Акварель
  - 2) Масляные
  - 3) Гуашь
  - 4) Темпера

6. Перечислите живописные материалы в изобразительном искусстве

---

Ключ к заданиям: 1– цвет; 2 – с+к; 3 – бесцветные (ч, б, с), 4 – живопись; 5 – акварель; 6 – акварель, гуашь, масляные, акриловые краски и т.д.

### Опросный лист № 2.3

Раздел: композиция

1. Жанр изобразительного искусства, когда на картине могут быть изображены один или несколько человек

  - 1) Портрет
  - 2) Пейзаж
  - 3) Натюрморт
  - 4) Исторический

2. Как называется художник, изображающий море?

  - 1) Анималист



- 2) Пейзажист
  - 3) Маринист
  - 4) Авангардист
3. Батальный жанр –
- 1) Жанр отражающий значительные для истории народа события
  - 2) Посвящен темам войны, битв, походов и эпизодов военной жизни
  - 3) Изображение природы
  - 4) Изображение предметов быта
4. Быстрый рисунок, в котором карандаш или кисть художника схватывает то, что ему потом будет необходимо для работы над задуманным произведением, называется \_\_\_\_\_
- 1) Живопись
  - 2) набросок
  - 3) Натюрморт
  - 4) Пейзаж
  - 5) Портрет
5. Выберите правильное окончание определения: в линейной перспективе параллельные линии по мере удаления от наблюдателя
- 1) Сходятся в одной точке
  - 2) Остаются параллельными
  - 3) Расходятся
6. Художественное произведение, повторяющее другое – это \_\_\_\_\_
- 1) Копия
  - 2) Репродукция
  - 3) Подлинник
  - 4) Оригинал
7. Жанр изобразительного искусства, посвящённый повседневной, частной и общественной жизни называется \_\_\_\_\_
- 1) Исторический
  - 2) Батальный
  - 3) Бытовой

Ключ к заданиям: 1 – портрет; 2 – анималист; 3 – темам войны, битв, походов; 4 – набросок; 5 – сходятся в одной точке; 6 – копия; 7 – бытовой.

#### Опросный лист № 2.4

Раздел: витраж

1. Декоративное произведение из цветного стекла, рассчитанное на сквозное освещение
  - 1) Гобелен
  - 2) Витраж
  - 3) Батик
2. Можно ли отстирать витражную краску с одежды \_\_\_\_\_
3. Как долго сохнут витражные краски \_\_\_\_\_

Ключ к заданиям: 1 – витраж; 2 – нет; 3 – сутки.

#### Опросный лист № 2.5

Раздел: батик

1. Искусство росписи по ткани – это \_\_\_\_\_
  - 1) Керамика
  - 2) Батик
  - 3) Гобелен
2. Как называется состав который наносят на ткань, чтобы не растеклась краска \_\_\_\_\_
3. Сильно пахнущая жидкость, присутствующая в составе резерва для батика \_\_\_\_\_

Ключ к заданиям: 1 – батик; 2 – резерв; 3 – бензин;

#### Опросный лист № 2.6

Раздел: декоративно-прикладное творчество

1. Расписная деревянная посуда этого промысла – своеобразный гимн красоте родной природы: золотой фон, напоминающий блеск солнца, травки, ягодки, цветы. О каком промысле идет речь?
2. Старинный женский головной убор это - \_\_\_\_\_
  - 1) Кафтан
  - 2) Кокошник
  - 3) Душагрейка
3. Отметь названия народных промыслов, которые известны росписью по металлу.
  - 1) Жостово
  - 2) Хохлома.
  - 3) Городец
4. Как называется роспись



5. Из представленных изображений выбери произведение декоративно - прикладного искусства



1                      2                      3

6. Основной цвет в вышивке русского - народного костюма
  - 1) Зелёный
  - 2) Красный
  - 3) Зелёный

Ключ к заданиям: 1 – хохлома; 2 – кокошник; 3 – Жостово; 4 – городецкая; 5 – 3; 6 – красный.

### Опросный лист № 2.7

Раздел: лепка

1. Чтобы слепить диск мы выполняем действия. Какие?
2. Изделия из полимерной глины после \_\_\_\_\_ становятся прочными как камень
3. Выбери из представленных фото Дымковскую игрушку



1)                      2)                      3)                      4)

4. Как называются промыслы игрушек



1.

2.

5. Выдели названия художественных промыслов, занимающихся изготовлением игрушек из глины.

- 1) Хохлома.
- 2) Дымково
- 3) Филимоново
- 4) Гжель
- 5) Каргополь

6. Изделия из обожженной глины

- 1) Керамика
- 2) Художественное стекло
- 3) Гобелен

7. Назовите несколько главных инструментов и приспособлений для лепки

Ключ к заданиям: 1 – скатать шар, сплющить; 2 – запекания; 3 – 1; 4 – Дымково (1), Филимоново (2); 5 – Дымково, Филимоново, Гжель, Каргополь; 6 – керамика; 7 – стека, подстилка, скалка и т.д.

## Проверка практических умений и навыков

### Практическое задание № 2.1

Раздел: рисунок

1. Постройте геометрические тела: шар и куб
2. Постройте предмет усложненной формы – крынку
3. Заштрихуйте стакан по градациям светотени
4. Выполните набросок собаки
5. Выполните построение лица по схеме с грустной мимикой
6. Выполните набросок человека по профессии

### Практическое задание № 2.2

Раздел: живопись

1. Нарисуйте радугу используя 3 основных цвета
2. Нарисуйте ветку рябины в теплом колорите, акварелью
3. Нарисуйте цветок на обрыве, акварелью
4. Нарисуйте фрукты, акварелью на тёплом фоне
5. Выполните зарисовки диких животных, акварелью
6. Выполните зарисовки портрета девочки

### Практическое задание № 2.3

Раздел: композиция

1. Выполни зарисовку на тему времена года – летний закат на берегу моря
2. Выполни зарисовку на тему профессии – воспитатель
3. Выполни зарисовку на тему моя семья в гостях у бабушке
4. Выполни зарисовку на тему моя любимая сказка
5. Выполни зарисовку на тему пейзаж в деревне

### Практическое задание № 2.4

Раздел: витраж

1. Выполни эскиз к витражу на тему – птицы

2. Выполни эскиз к витражу на тему – цветы
3. Выполни эскиз к витражу на тему – абстракция

### **Практическое задание № 2.5**

Раздел: батик

1. Выполни эскиз к батiku на тему – космос
2. Выполни эскиз к батiku на тему – животные
3. Выполни эскиз к батiku на тему – цветы в поле

### **Практическое задание № 2.6**

Раздел: декоративно-прикладное творчество

1. Выполни роспись кувшина – Гжель
2. Выполни роспись блюда – Хохлома
3. Выполни эскиз разделочной доски Городецкой росписи
4. Выполни роспись Семёновской Матрёшки
5. Выполни роспись Русский народный костюм – сарафан

### **Практическое задание № 2.7**

Раздел: лепка

1. Слепи сову из пластилина
2. Слепи божью коровку, используя технику пластилиновая графика, мозаика
3. Выполни эскиз Дымковской игрушки – олень
4. Выполни эскиз Филимоновской игрушки – лошадка
5. Выполни эскиз Тверской игрушки – петушка

## **Оценочные материалы для третьего года обучения**

**Входная диагностика на начало учебного года** – используется опросный лист раздела пленер; практические рисунки, выполненные на пленере - зачет практического задания.

### **Проверка теоретических знаний**

#### **Опросный лист № 3.01**

Раздел: пленер

1. Натуральная природная обстановка вне помещения, в которой работает живописец.
2. Разложенный \_\_\_\_\_ с выдвинутыми ножками используется художниками в качестве мольберта.
3. Благодаря пленэру краски стали выпускать в \_\_\_\_\_. До этого художники готовили краски в своих мастерских сами.

Ключ к заданиям: 1– пленэр, 2 – этюдник, 3 – тубиках.

#### **Опросный лист № 3.1**

Раздел: рисунок

1. По окончании работы лаки, растворители, клей закрыть; кисть баночку, палитру \_\_\_\_\_; проветрить помещение. (Напишите недостающее слово)

2. Укажите геометрические тела, из которых составлена форма шахматной фигуры. Запишите в таблицу буквы, обозначающие геометрические тела (одинаковые тела обозначаются одной буквой).

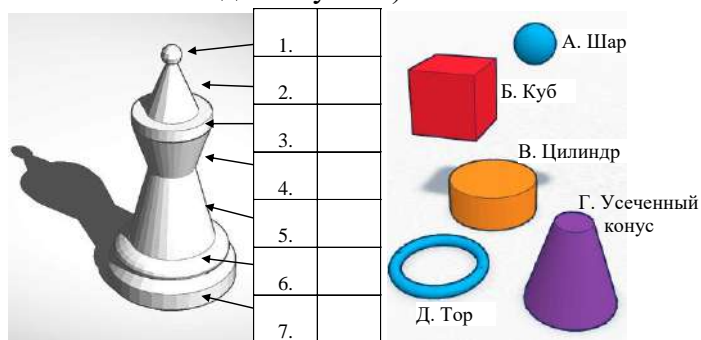

3. Как называется предмет в рисунке, который в своей основе имеет несколько геометрических тел: \_\_\_\_\_

4. Укажите элементы светотени на поверхности цилиндра. Запишите в таблицу цифры, обозначающие различные элементы светотени на рисунке

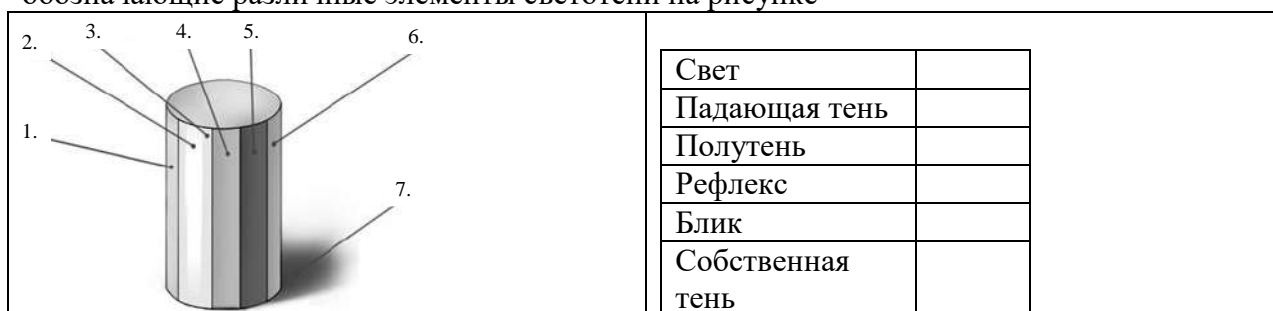

5. Универсальный принцип гармонии и красоты в пропорциях –

- 1) Золотое сечение
- 2) Канон
- 3) Лепка формы
- 4) Тон

6. Разворот головы персонажа в «профиль» – это:

- 1) Вид спереди
- 2) Вид сбоку
- 3) Вид пол оборота.

7. Один из видов изобразительного искусства, главным языком которого является линия, а роль цвета ограничена и условна.

- 1) Графика
- 2) Живопись
- 3) Скульптура
- 4) ДПИ.

Ключ к заданиям: 1– промьть; 2 – 1А, 2Г, 3В, 4Г, 5Г, 6Д, 7В; 3 – комбинированный; 4 – свет 3, падающая 7, полутень1,4, рефлекс 6, блик 2 , собственная тень 5; 5 – золотое сечение; 6 – вид спереди; 7 – графика

Ключ к зад. 2

1.	А
2.	Г
3.	В
4.	Г
5.	Г
6.	Д
7.	В

Ключ к зад. 4

Свет	3
------	---

Падающая тень	7
Полутень	1, 4
Рефлекс	6
Блик	2
Собственная тень	5

### Опросный лист № 3.2

Раздел: живопись

1. С чего начинается работа над картиной
  - 1) С эскиза
  - 2) С натягивания холста
  - 3) С идеи
2. Расставь спектр радуги в правильной последовательности
3. К хроматическим цветам относятся \_\_\_\_\_
4. Что создают художники?
  - 1) Произведение искусств
  - 2) Чертежи
5. Выбери несколько верных ответов. Основные средства живописи:
  - 1) Штрих
  - 2) Цвет
  - 3) Мазок
  - 4) Линия
6. Перечислите инструменты и материалы для живописи

---

Ключ к заданиям: 1 – с идеи; 2 – к, о, ж, з, г, с, ф; 3 – цветные (все цвета радуги), 4 – произведения искусств; 5 – цвет, мазок; 6 – акварель, гуашь, масляные, акриловые краски; кисти – щетина, белка, пони; мастихин, трубочки и т.д.

### Опросный лист № 3.3

Раздел: композиция

1. В парадном портрете изображают
  - 1) Бедность человека
  - 2) Заслуги, богатство одежды
  - 3) Выявление характера
  - 4) Искаженное изображение человека
2. Как называется построение художественного произведения, обусловленное его содержанием, характером и назначением.
  - 1) Колорит
  - 2) Композиция
  - 3) Перспектива
3. Как называется жанр тематических картин, в основу которых легли мифы?
  - 1) Исторический
  - 2) Мифологический
  - 3) Библейский
4. Систему соотношений цветовых тонов и их оттенков называют
  - 1) Настроение
  - 2) Колорит
  - 3) Контраст
5. Для создания каких произведений наиболее важно знание законов линейной перспективы?
  - 1) Изделия народных промыслов
  - 2) Икона
  - 3) Скульптура

- 4) Городской пейзаж
  6. В воздушной перспективе предметы при удалении
    - 1) Чёткие
    - 2) Покрыты дымкой
  7. Назовите правильную последовательность этапов создания картины?
    - 1) Выбрать тему, придумать сюжет, содержание, выбрать материалы, сделать эскиз, перенести на картину
    - 2) Сделать эскиз, выбрать тему, выбрать материалы, придумать сюжет, перенести на картину, придумать содержание
    - 3) Придумать сюжет, выбрать материалы, выполнить картину, сделать эскиз, выбрать тему
- Ключ к заданиям: 1 – Заслуги, богатство одежды; 2 – композиция; 3 – мифологический; 4 – колорит; 5 – городской пейзаж; 6 – покрыты дымкой; 7 – 1.

### **Опросный лист № 3.4**

Раздел: витраж

1. Декоративное произведение, рассчитанное на сквозное освещение из цветного стекла,
    - 1) Гобелен
    - 2) Витраж
    - 3) Батик
  2. Напишите последовательность выполнения витража
- 
3. С давних пор витраж использовался в \_\_\_\_\_
    - 1) храмах
    - 2) юртах
    - 3) каретах

Ключ к заданиям: 1 – витраж; 2 – подложить готовый эскиз под стекло или плёнку, обвести контуром, выждать высыхания, окрасить плоскости в цвета; 3 – храмах.

### **Опросный лист № 3.5**

Раздел: батик

1. Техника росписи ткани, рисунок на которую наносится ручным способом:
    - 1) панно
    - 2) гобелен
    - 3) батик
    - 4) витраж
  2. Древнее приспособление, для нанесения горячего воска на ткань \_\_\_\_\_
  3. Первая древняя краска для окрашивания ткани на острове Ява \_\_\_\_\_
- Ключ к заданиям: 1 – батик; 2 – чантинг; 3 – индиго.

### **Опросный лист № 3.6**

Раздел: декоративно-прикладное творчество

1. В какой росписи характерны основные элементы росписи: купавка, розан, конь, птица Гжельская роспись, хохломская роспись, городецкая роспись
2. Закончи предложение. Узор, построенный на чередовании объектов изображения, называется \_\_\_\_\_
3. Создание произведений народного искусства в определённых традициях на продажу называется \_\_\_\_\_
  - 1) Промысел
  - 2) Распродажа
  - 3) Акция
4. Какой из перечисленных промыслов предполагает роспись подносов?
  - а) Хохломская роспись. б) Городецкая роспись. в) Жостовская роспись.
5. Соотнеси изображение предмета ДПИ с названием промысла.
  1. Жостово
  2. Городец

3. Филимоновская игрушка
4. Хохлома
5. Палех
6. Гжель
7. Дымковская игрушка



Ключ к заданиям: 1– Городецкая; 2 – орнамент; 3 — промысел; 4 – жостовская роспись; 5 – Жостово (7), Городец (6), Филимоновская игрушка (5), Хохлома (2), Палех (3), Гжель (1), Дымковская игрушка (4)

### Опросный лист № 3.7

Раздел: лепка

1. Скульптура – одно из самых древних искусств, что в переводе с латинского означает:

- 1) Лепить
- 2) Высекать
- 3) Творить
- 4) Ваять

2. Выбери из представленных фото Каргопольскую игрушку



1)

2)

3)

4)

3. Игрушки и изделия из природной глины обжигаются в \_\_\_\_\_ печи, для прочности. Вставь пропущенное слово.

4. Какие цвета наиболее характерны для Филимоновской игрушки:

- 1) Красный и золотой
- 2) Желтый и черный
- 3) Белый и синий
- 4) Красный, желтый, зелёный

5. Вставь пропущенное слово. Керамика – это изделия и материалы из \_\_\_\_\_ и ее смесей, закрепленные обжигом.

- 1) Глины



- 2) Деревя
  - 3) Соломы
6. Элементы изображения, частично выступающие над плоским фоном и создающие выпуклые-вогнутые поверхности называются \_\_\_\_\_
- 1) Блик
  - 2) Детали
  - 3) Рельеф
7. Назовите несколько материалов, из которых можно лепить, а затем подвергать температурной обработки
- Ключ к заданиям: 1 – высекать; 2 – 2; 3 – муфельной печи; 4 – красный, желтый, зелёный; 5 – глины; 6 – рельеф; 7 – тесто, природная глина, полимерная глина, пластика

## **Проверка практических умений и навыков**

### **Практическое задание № 3.1**

Раздел: рисунок

1. Постройте геометрические тела: пирамиду, цилиндр, шар
2. Постройте предмет сложной формы – чайник
3. Выполните штриховку кофейника по градациям светотени
4. Выполните набросок животного и птицы по выбору
5. Выполните зарисовки деревьев по выбору (сосна, рябина)
6. Выполните построение лица с радостной мимикой
7. Выполните набросок человека по профессии в движении

### **Практическое задание № 3.2**

Раздел: живопись

1. Нарисуйте радугу, используя 3 основных цвета
2. Нарисуйте ветки деревьев в теплом и холодном колорите, гуашью
3. Нарисуйте цветок на фоне заката, акварелью
4. Нарисуйте фрукты, на контрастном фоне, гуашью
5. Выполните зарисовки животных в природе, акварелью
6. Выполните зарисовки портрета старичка или старушки

### **Практическое задание № 3.3**

Раздел: композиция

1. Выполни зарисовку на тему времена года – зима в вечернем городе
2. Выполни зарисовку на тему профессии – спортсмены
3. Выполни зарисовку на тему моя семья – любимое хобби семьи
4. Выполни зарисовку на тему моя любимая сказка
5. Выполни зарисовку на тему городской пейзаж

### **Практическое задание № 3.4**

Раздел: витраж

1. Выполни эскиз к витражу на тему – абстракция
2. Выполни эскиз к витражу на тему – букет
3. Выполни эскиз к витражу на свободную тему

### **Практическое задание № 3.5**

Раздел: батик

1. Выполни эскиз к батiku на тему – сказка
2. Выполни эскиз к батiku на тему – Африка
3. Выполни эскиз к батiku на тему фантастические цветы

### **Практическое задание № 3.6**

Раздел: декоративно-прикладное творчество

1. Выполни роспись сувенира – Гжель
2. Выполни роспись ковши – Хохлома
3. Выполни элементы Городецкой росписи

4. Выполни роспись авторской Матрёшки
5. Выполни роспись Русский народный костюм – праздничный сарафан

### Практическое задание № 3.7

Раздел: лепка

1. Слепи сказочный цветок из пластилина
2. Слепи цветок, используя технику пластилиновая графика, мозаика
3. Выполни эскиз Дымковской игрушки – нянька
4. Выполни эскиз Филимоновской игрушки – барышня
5. Выполни эскиз Тверской игрушки – индюк

### Аттестация промежуточная – выставка рисунков

Для промежуточной аттестации используется выставка - из лучших рисунков, выполненных на занятиях по разделу «Композиция».

Критерии оценки рисунков:

**Высокий** уровень: отсутствуют ошибки в разработке композиции, работа отличается грамотно продуманной цветовой гаммой, все объекты связаны между собой, верно переданы пропорции и размеры, при этом использованы интегрированные знания из различных разделов для решения поставленной задачи; правильно применяются приемы и изученные техники рисования. Работа выполнена в заданное время, самостоятельно, с соблюдением технологической последовательности, качественно и творчески.

**Средний** уровень: допущены незначительные ошибки в разработке композиции, есть нарушения в передаче пропорций и размеров; обучающийся допустил малозначительные ошибки, но может самостоятельно исправить ошибки с небольшой подсказкой педагога. Работа выполнена в заданное время, самостоятельно.

**Низкий** уровень: допущены ошибки в разработке композиции, в передаче пропорции и размеров; владеет знаниями из различных разделов, но испытывает затруднения в их практическом применении при выполнении рисунка; понимает последовательность создания рисунка, но допускает отдельные ошибки; работа не выполнена в заданное время, с нарушением технологической последовательности.

### Аттестация итоговая

Каждый обучающийся отвечает по опросному листу, который содержит 7 вопросов (по одному из каждого раздела программы соответствующего года обучения) и выполняет одно практическое задание.

Цель: оценка качества усвоения обучающимися содержания образовательной программы

Форма проведения: зачетное занятие: теория – опросный лист, практика – практическое задание.

Форма оценки: уровень

- высокий
- средний
- низкий

Правила проведения и методика подсчета промежуточных результатов:

Для итоговой аттестации теории: используются опросные листы, каждый обучающийся может выбрать (вытянуть как билет) 1 опросный лист из 7 вариантов опросных листов. Каждый обучающийся отвечает на отдельном листе, за каждый правильный ответ обучающийся получает 1 балл, за отсутствие ответа или неправильный ответ – 0 баллов. В итоге каждый обучающийся должен ответить на 7 вопросов.

Высокий уровень – ответ дан правильно на все вопросы.

Средний уровень – правильный ответ дан на половину вопросов.

Низкий – правильный ответ дан на менее половины вопросов.

Для итоговой аттестации практика:

- первого года обучения - творческое задание «Сказочное животное»;
- второго года обучения - творческое задание «Ожившие предметы»;
- третьего года обучения - творческое задание «Сказочный город Будущего».

Практическое задание выполняется на А4 листе бумаги. За правильно выполненное задание начисляется 1 балл, за невыполненное задание – 0 баллов. Итого должны выполнить 1 задания.

Критерии оценивания практической работы

1. Соответствие тематике
2. Передача образа в работе
3. Эстетичность работы

### Опросный лист (1 г.о.)

#### Вариант 1

**Р 1.** После окончания работы приведите в \_\_\_\_\_ рабочее место. (Напишите недостающее слово)

**Ж 2.** Дощечка, на которой художник смешивает краски:

- 4) Пастель
- 5) Палитра
- 6) Мольберт

**К 3.** Какой портрет называют групповым?

- 4) Где изображен один человек
- 5) Где изображено несколько человек
- 6) Где изображен человек с животным

**В 4.** Произведения декоративного искусства выполнены из стекла и на стекле

- 5) Панно
- 6) Гобелен
- 7) Батик
- 8) Витраж

**Б 5.** Как называется искусство росписи по ткани?

- 4) Гравировка
- 5) Вышивка
- 6) Батик

**Д 6.** В какой росписи используют красный, золотой, чёрный цвета?

- 4) Городецкая роспись
- 5) Хохломская роспись
- 6) Гжель

**Л 7.** Народный промысел «Дымка»- это изготовление

- 4) Посуды
- 5) Подносов
- 6) Игрушек

### Опросный лист (1 г.о.)

#### Вариант 2

**Р 1.** Как называется геометрическое тело \_\_\_\_\_



**Ж 2.** Какие цвета являются основными:

- 4) Красный, синий, зеленый
  - 5) Красный, желтый, синий
  - 6) Красный, фиолетовый, синий
- К 3.** Пейзаж это -
- 4) Изображение человека
  - 5) Изображение предметов
  - 6) Изображение природы
- В 4.** На каком материале кроме стекла можно ещё рисовать витражом \_\_\_\_\_
- Б 5.** Родина батика \_\_\_\_\_
- Д 6.** Старинный русский женский головной убор:
- 5) Шляпа
  - 6) Кокошник
  - 7) Кепка
  - 8) Платок
- Л 7.** Пластика:
- 4) Материал для лепки
  - 5) Материал для красок
  - 6) Материал для ткани

**Опросный лист (1 г.о.)**  
Вариант 3

- Р 1.** Предметы простой формы в своей основе имеют \_\_\_\_\_ геометрическую фигуру
- Ж 2.** Красный, жёлтый, оранжевый – \_\_\_\_\_
- 5) Ахроматические цвета
  - 6) Холодные цвета
  - 7) Основные цвета
  - 8) Тёплые цвета
- К 3.** В каком жанре изображают животных
- 4) Жанр портрета
  - 5) Анималистический жанр
  - 6) Жанр натюрморта
- В 4.** Можно ли смешивать витражные краски \_\_\_\_\_
- Б 5.** Какого цвета краска для батика, переработанная из ягод Индиго \_\_\_\_\_
- Д 6.** Синий цвет это основной цвет народных промыслов
- 4) Гжель
  - 5) Хохлома
  - 6) Жостово
- Л 7.** Выбери из представленных фото Филимоновскую игрушку



1)



2)



3)



4)

**Опросный лист (1 г.о.)**  
Вариант 4

- Р 1.** Как называется самая яркая часть в предмете (солнечный зайчик) \_\_\_\_\_

**Ж 2.** Как называют человека, который работает в изобразительном искусстве:

- 4) Художник
- 5) Маляр
- 6) Архитектор

**К 3.** Натюрморт – это изображение:

- 3) Мёртвой природы
- 4) Живой природы

**В 4.** Произведения декоративного искусства выполнены из стекла

- 1) Панно
- 2) Гобелен
- 3) Батик
- 4) Витраж

**Б 5.** Как называется искусство росписи по ткани?

- 5) Гравировка
- 6) Вышивка
- 7) Батик

**Д 6.** Отметь названия народных промыслов, которые известны росписью по дереву.

- 5) Жостово.
- 6) Хохлома.
- 7) Городец.
- 8) Дымково.

**Л 7.** Отметь названия народного промысла, который известен росписью игрушки с налёпами:

- 4) Тверская
- 5) Городецкая
- 6) Дымково

### Опросный лист (1 г.о.)

#### Вариант 5

**Р 1.** Система пропорций человеческой фигуры, которая делит изображения на части, это \_\_\_\_\_

- 5) Тон
- 6) Тенор
- 7) Фасад
- 8) Канон

**Ж 2.** Гуашь – это материал, какого вида ИЗО?

- 4) Живописи
- 5) Скульптуры
- 6) Архитектуры

**К 3.** В линейной перспективе все предметы при удалении

- 4) Увеличиваются
- 5) Уменьшаются
- 6) Остаются без изменений.

**В 4.** На каком материале кроме стекла можно ещё рисовать витражом \_\_\_\_\_

**Б 5.** Родина батика \_\_\_\_\_

**Д 6.** Выдели названия художественных промыслов, занимающихся изготовлением изделий из фарфора.

- 4) Хохлома.
- 5) Дымково.
- 6) Гжель

**Л 7.** Какие материалы для лепки склеиваются водой: \_\_\_\_\_

## Опросный лист (1 г.о.)

### Вариант 6

**Р 1.** Как называется равнозначное положение левой и правой части предмета

- 4) Диагональ
- 5) Симметрия
- 6) Высота

**Ж 2.** Какие цвета являются основными:

- 7) Красный, синий, зеленый
- 8) Красный, желтый, синий
- 9) Красный, фиолетовый, синий

**К 3.** Какая композиция называется симметричной:

- 4) Изображение слева подобно изображению справа
- 5) Выверенное чередование
- 6) Изучение закономерностей

**В 4.** Можно ли смешивать витражные краски \_\_\_\_\_

**Б 5.** Какого цвета краска для батика, переработанная из ягод Индиго \_\_\_\_\_

**Д 6.** Как называется роспись матрёшки



**Л 7.** Из чего делают Каргопольскую игрушку

- 4) Глина
- 5) Пластилин
- 6) Дерево

## Опросный лист (1 г.о.)

### Вариант 7

**Р 1.** Что из перечисленного является наиболее типичным художественным материалом для графики:

- 6) Гуашь
- 7) Карандаш
- 8) Глина
- 9) Акварель
- 10) Тушь

**Ж 2.** Перечислите живописные материалы в изобразительном искусстве

**К 3.** Композиция – это

- 4) Чередование изобразительных элементов
- 5) Соединение отдельных частей в единое целое
- 6) Жанр в изобразительном искусстве

**В 4.** Произведения декоративного искусства выполнены из стекла и на стекле

- 7) Панно
- 8) Гобелен
- 9) Батик
- 10) Витраж

**Б 5.** Какого цвета краска для батика, переработанная из ягод Индиго \_\_\_\_\_

Д 6. В какой росписи используют красный, золотой, чёрный цвета?

- 11) Городецкая роспись
- 12) Хохломская роспись
- 13) Гжель

Л 7. Как называется искусство лепки из солёного теста

- 4) Тестоластика
- 5) Тестолепка
- 6) Энкаустика

### Практическое задание

Творческое задание «Сказочное животное» состоящее из птицы, рыбы, животного, насекомого.

Практическое задание выполняется на А4 формате, используются на выбор изобразительные материалы техники исполнения.



### Опросный лист (2 г.о.)

#### Вариант 1

П 0. Живопись на природе - \_\_\_\_\_

Р 1. При работе с инструментами и материалами: смешивать краски на \_\_\_\_\_  
(Напишите недостающее слово)

Ж 2. Основное средство языка живописи

- 4) Объем
- 5) Цвет
- 6) Штрих

К 3. Жанр изобразительного искусства, когда на картине могут быть изображены один или несколько человек

- 5) Портрет
- 6) Пейзаж
- 7) Натюрморт
- 8) Исторический

В 4. Декоративное произведение из цветного стекла, рассчитанное на сквозное освещение

- 4) Гобелен
- 5) Витраж
- 6) Батик

**Б 5.** Искусство росписи по ткани

- 4) Керамика
- 5) Батик
- 6) Гобелен

**Д 6.** Расписная деревянная посуда этого промысла – своеобразный гимн красоте родной природы: золотой фон, напоминающий блеск солнца, травки, ягодки, цветы. О каком промысле идет речь?

**Л 7.** Чтобы слепить диск мы выполняем действия. Какие?

### Опросный лист (2 г.о.)

#### Вариант 2

**П 0.** В нем будут лежать палитра, краски, кисти, мастихин и растворитель. Также здесь отлично поместятся нарезанные листы грунтованного картона, на котором лучше всего писать этюды на открытом воздухе. \_\_\_\_\_

**Р 1.** Как называются геометрические тела \_\_\_\_\_

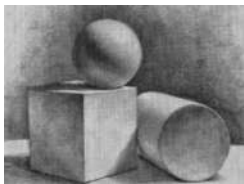

**Ж 2.** Фиолетовую краску можно получить, смешав:

- 4) Синюю и зелёную
- 5) Красную и зелёную
- 6) Синюю и красную

**К 3.** Художник, изображающий море?

- 5) Анималист
- 6) Пейзажист
- 7) Маринист
- 8) Авангардист

**В 4.** Можно ли отстирать витражную краску с одежды \_\_\_\_\_

**Б 5.** Состав наносят на ткань, чтоб не растеклась краска \_\_\_\_\_

**Д 6.** Старинный женский головной убор

- 4) Кафтан
- 5) Кокошник
- 6) Душегрейка

**Л 7.** Изделия из полимерной глины после \_\_\_\_\_ становятся прочными как камень

### Опросный лист (2 г.о.)

#### Вариант 3

**П 0.** Цвет краплак имеет оттенок

- 4) Синий
- 5) Желтый
- 6) Красный

**Р 1.** Предметы сложной формы в своей основе имеют несколько \_\_\_\_\_ фигур

**Ж 2.** К ахроматическим цветам относятся \_\_\_\_\_ цвета

**К 3.** Батальный жанр –

- 5) Жанр отражающий значительные для истории народа события
- 6) Посвящен темам войны, битв, походов и эпизодов военной жизни
- 7) Изображение природы
- 8) Изображение предметов быта

**В 4.** Как долго сохнут витражные краски \_\_\_\_\_



**Б 5.** Сильно пахнущая жидкость, присутствующая в составе резерва для батика \_\_\_\_\_

**Д 6.** Отметь названия народных промыслов, которые известны росписью по металлу.

- 4) Жостово
- 5) Хохлома.
- 6) Городец

**Л 7.** Выбери из представленных фото Дымковскую игрушку



1)



2)



3)



4)

### Опросный лист (2 г.о.)

Вариант 4

**П 0.** Живопись на природе - \_\_\_\_\_

**Р 1.** Как называется отражение и тень от предметов \_\_\_\_\_

**Ж 2.** Вид изобразительного искусства, основным выразительным средством которого является цвет.

- 5) Графика
- 6) Живопись
- 7) Скульптура
- 8) ДПИ

**К 3.** Быстрый рисунок, в котором карандаш или кисть художника схватывает то, что ему потом будет необходимо для работы над задуманным произведением, называется \_\_\_\_\_

- 6) Живопись
- 7) набросок
- 8) Натюрморт
- 9) Пейзаж
- 10) Портрет

**В 4.** Декоративное произведение из цветного стекла, рассчитанное на сквозное освещение

- 1) Гобелен
- 2) Витраж
- 3) Батик

**Б 5.** Искусство росписи по ткани

- 11) Керамика
- 12) Батик
- 13) Гобелен

**Д 6.** Как называется роспись



**Л 7. Как называются промыслы игрушек**



1.



2.

**Опросный лист (2 г.о.)**

Вариант 5

**П 0.** В нем будут лежать палитра, краски, кисти, мастихин и растворитель. Также здесь отлично поместятся нарезанные листы грунтованного картона, на котором лучше всего писать этюды на открытом воздухе. \_\_\_\_\_

**Р 1.** Размерные соотношения элементов или частей формы между собой, а также между различными объектами:

- 4) Канонами
- 5) Пропорциями
- 6) Корами
- 7) Золотым сечением

**Ж 2.** Непрозрачные краски, растворяющиеся водой:

- 5) Акварель
- 6) Масляная
- 7) Гуашь
- 8) Темпера

**К 3.** Выберите правильное окончание определения: в линейной перспективе параллельные линии по мере удаления от наблюдателя

- 4) Сходятся в одной точке
- 5) Остаются параллельными
- 6) Расходятся

**В 4.** Можно ли отстирать витражную краску с одежды \_\_\_\_\_

**Б 5.** Состав наносят на ткань, чтоб не растеклась краска \_\_\_\_\_

**Д 6.** Из представленных изображений выбери произведение декоративно - прикладного искусства



**Л 7.** Выдели названия художественных промыслов, занимающихся изготовлением игрушек из глины.

- 6) Хохлома
- 7) Дымково
- 8) Филимоново
- 9) Гжель
- 10) Каргополь

## Опросный лист (2 г.о.)

### Вариант 6

**П 0.** Цвет краплек имеет оттенок

- 7) Синий
- 8) Желтый
- 9) Красный

**Р 1.** Линия глаз взрослого человека располагается на:

- 5) 1/2 высоты головы
- 6) 1/4 высоты головы
- 7) 1/3 высоты головы
- 8) У каждого человека по - разному

**Ж 2.** Перечислите живописные материалы в изобразительном искусстве

---

**К 3.** Художественное произведение, повторяющее другое:

- 5) Копия
- 6) Репродукция
- 7) Подлинник
- 8) Оригинал

**В 4.** Как долго сохнут витражные краски \_\_\_\_\_

**Б 5.** Сильно пахнущая жидкость, присутствующая в составе резерва для батика \_\_\_\_\_

**Д 6.** Основной цвет в вышивке русского - народного костюма

- 4) Зелёный
- 5) Красный
- 6) Зелёный

**Л 7.** Изделия из обожженной глины

- 4) Керамика
- 5) Художественное стекло
- 6) Гобелен

## Опросный лист (2 г.о.)

### Вариант 7

**П 0.** В нем будут лежать палитра, краски, кисти, мастихин и растворитель. Также здесь отлично поместятся нарезанные листы грунтованного картона, на котором лучше всего писать этюды на открытом воздухе. \_\_\_\_\_

**Р 1.** Средства выразительности графики

- 4) Мазок
- 5) Линия
- 6) Штрих

**Ж 2.** Перечислите живописные материалы в изобразительном искусстве

---

**К 3.** Жанр изобразительного искусства, посвященный повседневной, частной и общественной жизни

- 4) Исторический
- 5) Батальный
- 6) Бытовой

**В 4.** Декоративное произведение из цветного стекла, рассчитанное на сквозное освещение

- 7) Гобелен
- 8) Витраж
- 9) Батик

**Б 5.** Состав наносят на ткань, чтоб не растеклась краска \_\_\_\_\_

**Д 6.** Основной цвет в вышивке русского - народного костюма

10) Зелёный

11) Красный

12) Зелёный

Л 7. Назовите несколько главных инструментов и приспособлений для лепки

### Практическое задание

Творческое задание «Ожившие предметы», из предмета на выбор нужно нарисовать сказочного персонажа.

Практическое задание выполняется на А4 формате, используются на выбор изобразительные материалы техники исполнения.



### Опросный лист (3 г.о.)

#### Вариант 1

П 0. Натуральная природная обстановка вне помещения, в которой работает живописец.

Р 1. По окончании работы лаки, растворители, клей закрыть; кисть баночку, палитру \_\_\_\_\_; проветрить помещение. (Напишите недостающее слово)

Ж 2. С чего начинается картина

- 4) С эскиза
- 5) С натягивания холста
- 6) С идеи

К 3. В парадном портрете изображают ...

- 5) Бедность человека
- 6) Заслуги, богатство одежды
- 7) Выявление характера
- 8) Искажённое изображение человека

В 4. Декоративное произведение, рассчитанное на сквозное освещение из цветного стекла,

- 4) Гобелен
- 5) Витраж
- 6) Батик

Б 5. Техника росписи ткани, рисунок на которую наносится ручным способом:

- 5) панно
- 6) гобелен
- 7) батик
- 8) витраж

Д 6. В какой росписи характерны основные элементы росписи: купавка, розан, конь, птица.

*Гжельская роспись, хохломская роспись, городецкая роспись* (подчеркни правильный ответ)

Л 7. Выбери из представленных фото Каргопольскую игрушку



**Опросный лист (3 г.о.)**  
Вариант 2

П 0. Натуральная природная обстановка вне помещения, в которой работает живописец.

Р 1. Укажите геометрические тела, из которых составлена форма шахматной фигуры. Запишите в таблицу буквы, обозначающие геометрические тела (одинаковые тела обозначаются одной буквой).

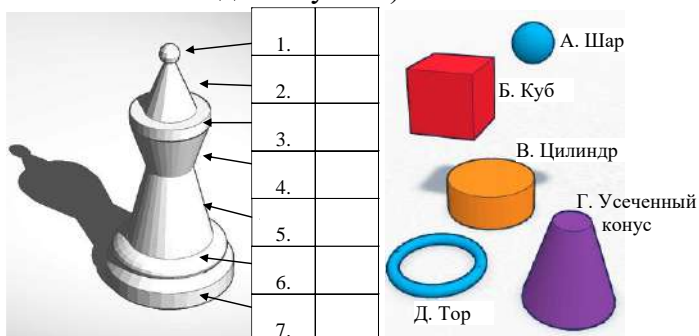

Ж 2. Расставь спектр радуги в правильной последовательности

К 3. Построение художественного произведения, обусловленное его содержанием, характером и назначением.

- 4) Колорит
- 5) Сюжет
- 6) Композиция
- 7) Перспектива

В 4. Декоративное произведение, рассчитанное на сквозное освещение из цветного стекла,

- 1) Гобелен
- 2) Витраж
- 3) Батик

Б 5. Древнее приспособление, для нанесения горячего воска на ткань \_\_\_\_\_

Д 6. Закончи предложение. Узор, построенный на чередовании объектов изображения, называется \_\_\_\_\_

Л 7. Скульптура - одно из самых древних искусств, что в переводе с латинского означает:

- 5) Лепить
- 6) Высекать

- 7) Творить
- 8) Ваять

**Опросный лист (3 г.о.)**  
Вариант 3

**П 0.** Натуральная природная обстановка вне помещения, в которой работает живописец.

**Р 1.** Более сложный предмет в рисунке обычно называются, \_\_\_\_\_ т.е. данный предмет в своей основе имеет несколько геометрических тел

**Ж 2.** К хроматическим цветам относятся \_\_\_\_\_

**К 3.** Как называется жанр тематических картин, в основу которых легли мифы?

- 4) Исторический
- 5) Мифологический
- 6) Библейский

**В 4.** Декоративное произведение, рассчитанное на сквозное освещение из цветного стекла,

- 1) Гобелен
- 2) Витраж
- 3) Батик

**Б 5.** Техника росписи ткани, рисунок на которую наносится ручным способом:

- 1) панно
- 2) гобелен
- 3) батик
- 4) витраж

**Д 6.** Соотнеси изображение предмета ДПИ с названием промысла.

- 1. Жостово
- 2. Городец
- 3. Филимоновская игрушка
- 4. Хохлома
- 5. Палех
- 6. Гжель
- 7. Дымковская игрушка

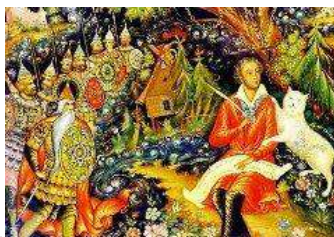

**Л 7.** Игрушки и изделия из природной глины обжигаются в \_\_\_\_\_ печи, для прочности. Вставь пропущенное слово

## Опросный лист (3 г.о.)

### Вариант 4

**П 0.** Разложенный \_\_\_\_\_ с выдвинутыми ножками используется художниками в качестве мольберта.

**Р 1.** Укажите элементы светотени на поверхности цилиндра. Запишите в таблицу цифры, обозначающие различные элементы светотени на рисунке

	<table border="1"><tr><td>Свет</td><td></td></tr><tr><td>Падающая тень</td><td></td></tr><tr><td>Полутень</td><td></td></tr><tr><td>Рефлекс</td><td></td></tr><tr><td>Блик</td><td></td></tr><tr><td>Собственная тень</td><td></td></tr></table>	Свет		Падающая тень		Полутень		Рефлекс		Блик		Собственная тень	
Свет													
Падающая тень													
Полутень													
Рефлекс													
Блик													
Собственная тень													

**Ж 2.** Что создают художники?

- 3) Произведение искусств
- 4) Творческие проекты
- 5) Чертежи

**К 3.** Система соотношений цветовых тонов и их оттенков называют

- 4) Настроение
- 5) Колорит
- 6) Контраст

**В 4.** Напишите последовательность выполнения витража

**Б 5.** Древнее приспособление, для нанесения горячего воска на ткань \_\_\_\_\_

**Д 6.** Создание произведений народного искусства в определённых традициях на продажу называется \_\_\_\_\_

- 4) Промысел
- 5) Распродажа
- 6) Акция

**Л 7.** Какие цвета наиболее характерны для Филимоновской игрушки:

- 5) Красный и золотой
- 6) Желтый и черный
- 7) Белый и синий
- 8) Красный, желтый, зелёный

## Опросный лист (3 г.о.)

### Вариант 5

**П 0.** Разложенный \_\_\_\_\_ с выдвинутыми ножками используется художниками в качестве мольберта.

**Р 1.** Универсальный принцип гармонии и красоты в пропорциях -

- 5) Золотое сечение
- 6) Канон
- 7) Лепка формы
- 8) Тон

**Ж 2.** Выбери несколько верных ответов. Основные средства живописи:

- 5) Штрих
- 6) Цвет

- 7) Мазок
- 8) Линия

**К 3.** Для создания, каких произведений наиболее важно знание законов линейной перспективы?

- 5) Изделия народных промыслов
- 6) Икона
- 7) Скульптура
- 8) Городской пейзаж

**В 4.** Напишите последовательность выполнения витража

---

**Б 5.** Древнее приспособление, для нанесения горячего воска на ткань \_\_\_\_\_

**Д 6.** Какой из перечисленных промыслов предполагает роспись подносов?

а) Хохломская роспись. б) Городецкая роспись. в) Жостовская роспись.

**Л 7.** Вставь пропущенное слово. Керамика – это изделия и материалы из \_\_\_\_\_ и ее смесей, закрепленные обжигом.

- 4) Глины
- 5) Деревя
- 6) Соломы

### Опросный лист (3 г.о.) Вариант 6

**П 0.** Благодаря пленэру краски стали выпускать в \_\_\_\_\_. До этого художники готовили краски в своих мастерских сами.

**Р 1.** Разворот головы персонажа в «профиль» - это:

- 4) Вид спереди
- 5) Вид сбоку
- 6) Вид пол оборота.

**Ж 2.** Выбери несколько верных ответов. Основные средства живописи:

- 7) Штрих
- 8) Цвет
- 9) Мазок
- 10) Линия

**К 3.** В воздушной перспективе предметы при удалении

- 3) Чёткие
- 4) Покрты дымкой
- 5) Расплывчаты

**В 4.** С давних пор витраж использовался в \_\_\_\_\_

- 4) храмах
- 5) юртах
- 6) каретах

**Б 5.** Первая древняя краска для окрашивания ткани на острове Ява \_\_\_\_\_

**Д 6.** Соотнеси изображение предмета ДПИ с названием промысла.

- 1. Жостово
- 2. Городец
- 3. Филимоновская игрушка
- 4. Хохлома
- 5. Палех
- 6. Гжель
- 7. Дымковская игрушка





**Л 7.** Элементы изображения, частично выступающие над плоским фоном и создающие выпуклые-вогнутые поверхности

- 4) Блик
- 5) Детали
- 6) Рельеф

### Опросный лист (3 г.о.)

Вариант 7

**П 0.** Благодаря пленэру краски стали выпускать в \_\_\_\_\_. До этого художники готовили краски в своих мастерских сами.

**Р 1.** Один из видов изобразительного искусства, главным языком которого является линия, а роль цвета ограничена и условна.

- 1) Графика
- 2) Живопись
- 3) Скульптура
- 4) ДПИ.

**Ж 2.** Перечислите инструменты и материалы для живописи

**К 3.** Назовите правильную последовательность этапов создания картины?

- 4) Выбрать тему, придумать сюжет, содержание, выбрать материалы, сделать эскиз, перенести на картину
- 5) Сделать эскиз, выбрать тему, выбрать материалы, придумать сюжет, перенести на картину, придумать содержание
- 6) Придумать сюжет, выбрать материалы, выполнить картину, сделать эскиз, выбрать тему

**В 4.** С давних пор витраж использовался в \_\_\_\_\_

- 7) храмах
- 8) юртах
- 9) каретах

**Б 5.** Первая древняя краска для окрашивания ткани на острове Ява \_\_\_\_\_

**Д 6.** Соотнеси изображение предмета ДПИ с названием промысла.

1. Жостово
2. Городец
3. Филимоновская игрушка
4. Хохлома

- 5. Палех
- 6. Гжель
- 7. Дымковская игрушка



Л 7. Назовите несколько материалов, из которых можно лепить, а затем подвергать температурной обработки

### Практическое задание

Творческое задание «Город будущего», при выполнении задания можно использовать геометрические фигуры для зданий, и творческий подход к постройкам. Практическое задание выполняется на А4 формате, используются на выбор изобразительные материалы техники исполнения.



**КАТАЛОГ  
образовательных ресурсов**

№ п/п	Параметры	Содержание
<b>Учебно-методический комплекс</b>		
<b>1.</b>	<b>Программно-методический раздел</b>	
	1. Образовательная программа	Дополнительная общеразвивающая программа «Семь цветов радуги», художественной направленности. Срок реализации 3 года
	2. Материалы по планированию занятий	1. Схемы – опоры (алгоритм) 1) Предметное рисование (с натуры, по образцу) – разделы 1, 2. 2) Сюжетное рисование (по иллюстрации, по замыслу – раздел 3. 3) Декоративное рисование (по образцу, по замыслу) – раздел 4, 5, 6. 4) Лепка (по образцу, по замыслу) – раздел 7. 2. Планы-конспекты в соответствии с программой
	3. Материалы по воспитательной компоненте	1. Воспитательная компонента программы, в т. ч. Организация и проведение массового мероприятия; план и методика проведения родительских собраний; сценарные планы, другое; 2. Другие методические материалы.
	4. Литература	Методическая, по профилю детского объединения, по общему развитию детей и др.
	4.1 Литература по профилю	1. Агеева И.Н. Занимательные материалы по изобразительному искусству. Методическое пособие. - М.: Педагогическое общество России. 2002 2. Антипова М. А. Солёное тесто. Необычные поделки и украшения. Красивые вещи своими руками.- Ростов Н/Д : Владис: М.: РИПОЛ классик, 2009.-192 с. 3. Гамозова Ю. Б. Калейдоскоп чудесных ремесел. Популярное пособие для родителей и педагогов. Ярославль: Академия развития: Академия: Академия Холдинг, 2001 4. Долженко Г. И. 100 поделок из бумаги/ Художник Долбишева А. Ю. – Ярославль: Академия развития: Академия Холдинг, 2002.-144 с.: ил.-(Умелые реки). 5. Закон Российской Федерации «Об образовании» - М.: ТК Велби, Издательство Проспект, 2004-48с. 6. Кожохина С.К. Батик. Всё о картинах на ткани– Ярославль: Академия развития: Академия, К: Академия Холдинг, 2000.-144 с. 7. Как научиться рисовать: Универсальное пособие для детей и взрослых. / Пер. с англ. М. Д. Лахутин.- М.: ООО «РОСМЭН-ИЗДАТ», 2000.-96 с. 8. Межиева М. В. Развитие творческих способностей у детей 5-9 лет / Художник А. А. Селиванов.- Ярославль: Академия Холдинг: 2002.-128 с.: ил. – (Практическая психология в школе). 9. Программы дополнительного образования. Программы дополнительного художественного образования детей в

		<p>каникулярное время: М.: Просвещение, 2008.</p> <p>10. Программа «Изобразительное искусство» Федорова Т. М. / Дополнительное образование детей: Сборник авторских программ / сос. А. Г. Лазарева. – М.: Илекса; Народное образование; Ставрополь; Сервисшкола, 2004 – 296 с.</p> <p>11. Поделки и сувениры из солёного теста, ткани, бумаги и природных материалов. / Пер. с пол.-М.: Мой мир ГмбХ Ко. КГ, 2006.-112 с.</p> <p>12. Скребцова Т. О. Шёлковые картины в технике холодного батика / Т. О. Скребцова, Л. А. Данильченко.- Ростов н / Д : Феникс, 2007.- 187</p> <p>13. Страунинг А. М. Развитие творческого воображения дошкольников на занятиях по изобразительной деятельности: - Обнинск,-2 изд.,40 с., ил</p> <p>14. Терешина Г. В. Батик своими руками.- М.: АСТ-ПРЕСС КНИГА. – 88 с.</p> <p>15. Трофимова М.В. Тарабарина Т.Н. И учеба и игра: Изобразительное искусство. Популярное пособие для родителей и педагогов. – Ярославль: Академия развития: Академия, К: Академия Холдинг,2001</p> <p>16. Уроки рисования. Р.Смирнова, Н. Миклушевская ; - М.: ООО «Издательство Астель», ООО «Издательство АСТ», 2001</p> <p>17. Хананова И. Н. Солёное тесто - М.: АСТ-ПРЕСС КНИГА. 2007.- 104 с.</p> <p>18. Терешина Г. В. Батик своими руками. – М.: АСТ-ПРЕСС КНИГА.2006</p>
	4.2 Литература общепедагогическая	<p>1. Добрецова Н.В. Возможности дополнительного образования детей для реализации профильного образования: Учебно-методическое пособие для учителей / Под ред. А.П.Тряпицыной. - СПб.: КАРО, 2005, - 160 с.</p> <p>2. Колечко А.К. Энциклопедия педагогических технологий: Пособие для преподавателей.- СПб.: КАРО, 2005.-368с.</p> <p>3. Стефановская Т.А. Классный руководитель. - Иркутск, 2003. – 237 с.</p>
	5. Методическая копилка	<p>Раздел 1: рисунок</p> <p>Раздел 2: живопись, цветоведение</p> <p>Раздел 3: композиция, нетрадиционные техники рисования</p> <p>Раздел 4: витраж</p> <p>Раздел 5: батик</p> <p>Раздел 6: народные промыслы (глиняные игрушки), роспись по народным промыслам,</p> <p>Раздел 7: лепка</p> <p>Творческие проекты</p>
<b>2.</b>	<b>Дидактический раздел</b>	
	1. Карточки раздаточные	Карточки с различными иллюстрациями по разделам программы
	2. Памятки	<p>Для всех годов обучения</p> <p>1. Правила при работе с изобразительными материалами – раздел 1-7</p> <p>2. Термины по изобразительной деятельности – раздел 1-7</p> <p>3. Памятки по композиции – раздел 3</p> <p>4. Памятки по рисованию предметов – раздел 1,2</p> <p>5. Памятки по построению натюрморта – раздел 1,2</p>

		<p>6. Памятки по построению лица и фигуры человека – раздел 1,2</p> <p>7. Памятки по перспективе – раздел 1,2,3</p> <p>8. Памятки по написанию творческих проектов</p> <p>9. Технологические карты по рисованию батиком, витражом, народным промыслом – раздел 4, 5, 6, 7</p> <p>10. Технологические карты по лепке из теста, глины, пластики – раздел 7</p>
3. Игровые материалы		<p>Дидактические игры для закрепления и отслеживания пройденного материала</p> <ol style="list-style-type: none"> <li>1. «Собери пейзаж»</li> <li>2. Цветоведение</li> <li>3. «Времена года»</li> <li>4. «Части суток»</li> <li>5. «Перспектива»</li> <li>6. «Составь натюрморт»</li> <li>7. «Симметричные предметы»</li> <li>8. «Мозайка-натюрморт»</li> <li>9. «Составь портрет сказочного героя»</li> <li>10. «Составь портрет»</li> <li>11. «Придумай и собери портрет»</li> <li>12. «Конструктор-животные»</li> <li>13. «Найди лишнее»</li> </ol>
4. Объемные пособия		<p>Пособия для рисования с натуры:</p> <ol style="list-style-type: none"> <li>1. куб, трапеция, шар – для первого года обучения, разделы 1, 2</li> <li>2. фрукты, овощи, вазоны – для второго года обучения, разделы 1, 2</li> <li>3. самовар, драпировки по цвету – для третьего года обучения, разделы 1, 2</li> </ol>
5. Зрительный ряд		<p>Иллюстрации</p> <ol style="list-style-type: none"> <li>1. По росписям: гжель, хохлома, жостово, городец – раздел 6</li> <li>2. По народным промыслам: матрёшка, каргопольская игрушка, тверская игрушка, дымковская игрушка – раздел 7</li> </ol> <p>Таблицы</p> <ol style="list-style-type: none"> <li>1. Цвет и форма – раздел 1,2</li> <li>2. Фрукты – раздел 1,2</li> <li>3. Овощи – раздел 1,2</li> <li>4. Изобразительные материалы – раздел 3</li> <li>5. Разновидности ткани для рисования батиком – раздел 5</li> <li>6. Рисование в технике батик – раздел 5</li> <li>7. Лепка животных – раздел 7</li> <li>8. Лепка насекомых – раздел 7</li> </ol>
<b>3.</b>	<b>Электронные ресурсы</b>	
	1. Электронный адрес педагога	<a href="mailto:Ignateva-elena-27alena@mail.ru">Ignateva-elena-27alena@mail.ru</a>
	2. Электронный ресурс педагога	-
	3. Электронные пособия	<p>Презентации</p> <ol style="list-style-type: none"> <li>1. Для первого года обучения по разделу «Декоративно-прикладное творчество»: гжель; хохлома, городец, матрёшка, дымковская игрушка, каргопольская игрушка, тверская игрушка, русский народный костюм</li> <li>2. Для второго года обучения по разделу «Декоративно-</li> </ol>

		<p>прикладное творчество»: гжель; хохлома, городец, матрёшка, дымковская игрушка, каргопольская игрушка, тверская игрушка, русский народный костюм</p> <p>3. Для третьего года обучения по разделу «Декоративно-прикладное творчество»: гжель; хохлома, городец, матрёшка, дымковская игрушка, каргопольская игрушка, тверская игрушка, русский народный костюм</p> <p>Копилка идей – фотографий:</p> <ol style="list-style-type: none"> <li>1. Батик</li> <li>2. Витраж</li> <li>3. Масляная живопись</li> <li>4. Глиняные игрушки</li> <li>5. Лепка(тесто, глина, полимерная глина)</li> </ol>
	4. Интерактивные пособия	-
	5. Интернет-ресурсы	<a href="https://stranamasterov.ru/">https://stranamasterov.ru/</a> <a href="https://www.maam.ru/">https://www.maam.ru/</a> <a href="https://www.art-talant.org/">https://www.art-talant.org/</a> <a href="http://fotofilmi.ru">http://fotofilmi.ru</a> для создания фотофильмов <a href="http://www.photovisi.com/">http://www.photovisi.com/</a> для создания фотоколлажа <a href="http://smoz.ru/">http://smoz.ru/</a> музыка <a href="http://pixlr.com/">http://pixlr.com/</a> обработка фотографий
<b>4.</b>	<b>Диагностический раздел</b>	
	1. Контрольно-измерительные материалы	<ol style="list-style-type: none"> <li>1. Опросные листы по промежуточному и итоговому контролю по разделам: рисунок, живопись, композиция, декоративно-прикладное творчество, витраж, батик, лепка по проверке теоретической части программы.</li> <li>2. Практические задания.</li> <li>3. Карточки-задания (для дополнительного развития мотивированных обучающихся по разделам программы).</li> <li>4. Карточки-задания для интеллектуального и творческого развития.</li> </ol>
	2. Результаты диагностики	Мониторинг результатов диагностики в форме таблиц на бумажном и электронном носителях.
<b>5.</b>	<b>Информационно-результативный раздел</b>	
	1. Результативность УВП	Мониторинг участия обучающихся в различных профильных и других мероприятиях в форме таблиц на бумажном и электронном носителях.
<b>Предметно-развивающая среда</b>		
<b>6.</b>	<b>Охрана труда и техника безопасности</b>	
	1. Пакет инструкций для обучающихся	<ol style="list-style-type: none"> <li>1. Инструкция № 1А для обучающихся о действиях при чрезвычайных ситуациях.</li> <li>2. Инструкция № 2А для обучающихся по безопасному поведению в образовательном учреждении.</li> <li>3. Инструкция № 3А для обучающихся по безопасному поведению на дорогах.</li> </ol>
	2. Уголок по ТБ	Имеется
<b>7.</b>	<b>Оснащение учебного кабинета</b>	
	1. Оборудование,	Магнитофон, магнитная доска, мольберты, ноутбук.
	2. Инструменты, приспособления	1. Для рисования – раздел 1, 2, 3, 4, 5, 6: кисти (белка, пони, щетина), стеки, трубочки для батика, палитры, баночки для воды, баночки для карандашей, тычки для печати, кактельные трубочки для выдувания, палочки для процарапывания,

		трафареты для рисования 2. Для лепки – раздел 7: деревянные гончарные круги, скалки для теста, трафареты для теста, печати для теста
3. Материалы		1. Для рисования – раздел 1: простые карандаши, цветные карандаши, восковые мелки, пастельные мелки; разделы 2, 3, 4, 5, 6: краски: акварель, гуашь, витраж, батик, акриловые, масляные 2. Для лепки – раздел 7: глина, соль, мука, полимерная глина
<b>8.</b>	<b>Оформление кабинета</b>	
1. Постоянные экспозиции по профилю деятельности		Лучшие творческие работы детей: 1. Масляная живопись – раздел 2, 2. Витраж, батик – раздел 4,5
2. Временные экспозиции		Творческие работы выпускников предыдущих лет 1. Масляная живопись – раздел 2, 2. Витраж, батик – раздел 4,5 3. Тестопластика, глиняные игрушки, поделки из бросового материала – раздел 7
3. Информационные материалы		Информационный стенд «Расписание», «Наши достижения», «Наши именинники», «Техника безопасности» и другие

### Приложение 3

#### «Методические материалы».

**Учебное занятие:** Пейзаж «Закат» «правополушарное» рисование.

**Цель:** создание условий для развития творческих способностей обучающихся в процессе «включения» творческого правополушарного режима работы мозга через технику экспресс-рисования.

**Задачи:**

- личностные – воспитывать у детей ценностное отношение к творчеству, стремление к самоутверждению, умение работать в коллективе, развивать познавательный интерес, формировать внутреннюю мотивацию к познанию и творчеству, развивать способность использовать внутреннюю интуицию при создании рисунков;
- предметные – познакомить с техникой экспресс-рисования; научить приемам, позволяющим осознанно включать и длительно удерживать состояние вдохновения; развивать умение выполнять действия под копирку (срисовывание) и по инструкции (писать кистью, пользуясь разными приёмами: широкими, плавными и круговыми мазками, концом кисти, методом «тычка», веерной кистью), применяя творческий подход к рисованию композиции;
- метапредметные – формировать и развивать способность понимать учебную задачу занятия, отвечать на вопросы, обобщать собственное представление, развивать умение применять познавательно-трудовую деятельность (самостоятельно решать вопросы рисование картины: выбор формата и цвета, способов нанесения мазков), формировать и развивать художественный вкус.

**Тип занятия:** комбинированное (изучение нового материала, практическая работа).

**Методы и приемы:**

- организации учебно-практической деятельности: демонстрация, постановка проблемных вопросов, решение поисковых задач, выполнение заданий, в том числе творческих, использование информационных технологий;
- стимулирования и мотивации: создание ситуации заинтересованности, положительного эмоционального настроя, мотивация на творческую деятельность;
- организации самостоятельной познавательной деятельности обучающихся:

изучение некоторых аспектов инструкционной (технологической) карты, выполнение практической работы с самостоятельным выбором кистей и способом нанесения мазков, интуитивным выбором цветовой палитры рисунка;

- контроля и самоконтроля: осуществление самоконтроля на всех этапах рисования, самооценка результатов творческой работы.

**Формы организации:**

- индивидуальная (выполнение тренировочных заданий по нанесению мазков на фон рисунка, рисование индивидуальных пейзажей);
- групповая (выполнение тренировочных заданий по нанесению мазков кистью);

**Оснащение:**

- наглядность – памятки по технике безопасности при работе с красками, иллюстрации и фото с изображением закатов, образцы готовых фонов к рисунку, инструкционные (технологические) карты рисования фона и деревьев, презентация «Техника экспресс-рисования: методы и приемы», аудиозапись;
- материалы – краска гуашь (жидкая), плотные листы бумаги (для акварели или картон), баночки с водой, салфетки;
- инструменты и приспособления– кисти разной толщины и размеров (щетина, белка, плоская, круглая, синтетика, веерная), палитры.

Ход учебного занятия

Основные этапы организации учебной деятельности	Содержание педагогического взаимодействия		Прогнозируемый результат образовательной деятельности
	Деятельность педагога	Деятельность обучающихся	
1. Организационный момент.	Создает эмоциональный настрой. Организует готовность обучающихся к занятию.	Взаимное приветствие. Подготовка рабочего места.	Обеспечение мотивации предстоящей деятельности на занятии.
2. Формулирование темы занятия, постановка цели. Актуализация опорных знаний.	Выдвигает проблему. Уточняет понимание обучающимися поставленных цели и задач. Создает ситуацию заинтересованности. Персиком нежным закат догорает, Облака росчерк пурпурный на нём, Как радуга небо пред ночью пылает, Цвета переходят друг в друга огнем. Кромочка неба – как золота слиток, Полоска пошире – румянец щеки, И зелень в синюю бездну вплетает, Как будто забрав все	Слушают педагога. Принимают и сохраняют учебную цель и задачи.	Самостоятельное формулирование познавательной цели.



	<p>цвета у реки. А в вышине фиолетовым бархатом Небесный шатер с Лунной-серебром, Жемчужины звёзд слагают орнаменты Зодиакальным парчовым шитьем...</p> <p>Организует конструктивный диалог.</p> <p>- Ребята, видели ли вы в своей жизни закат? Какие чувства вы испытывали при виде заходящего солнца?</p> <p>- Закатил и заход Солнца – это исчезновение светила под горизонтом. Заход Солнца часто более яркий, чем восход и с более яркими красными и оранжевыми оттенками.</p> <p>Предлагаю рассмотреть фотографии и репродукции картин с закатом, выполненных в традиционной технике и в технике экспресс-рисования.</p>	<p>Рассматривают фотографии, репродукции, образцы закатов, отвечают на вопросы, сравнивая и анализируя разные техники рисования. Анализируют, аргументируют свою точку зрения.</p>	<p>Определение характерных особенностей техник рисования и экспресс-рисования (фон, детали). Поиск путей решения проблемы.</p>
	<p>- Чем отличаются эти закаты?</p> <p>- На фотографиях плавный цветовой переход, на картинах и репродукциях заметны мазки и переходы цвета. Мазки мелкие и крупные, размазанные и с контуром, цвета яркие и пастельные.</p> <p>Мы сегодня попробуем нарисовать необычный пейзаж «Закат» в режиме правополушарного рисования, используя технику экспресс-рисования. Тема рассчитана на одно занятие.</p>	<p>Работают по памятке. «Памятка по технике безопасности при работе с красками».</p>	

	Нам понадобится памятка по технике безопасности при работе с красками (Приложение 1)		
3. Изучение нового материала.	<p>Сначала мы выполним несколько упражнений.</p> <p><b>Упражнение «Выход за рамки».</b></p> <p><b>Грунтовка листа</b></p> <p>Предлагается выбрать белый цвет, закрасить весь лист, нанося краску в разных направлениях, выходя за край листа, что символизирует выход за рамки своих возможностей. (Нужно приклеить лист бумаги на скотч, чтоб он не двигался.) Лист бумаги нужно высушить, это будет грунтованный фон для будущего рисунка.</p> <p>Рассмотреть <b>инструкцию по нанесению мазков на фон</b> будущей картины: (Приложение 2)</p>	<p>Слушают педагога и воспринимают новый материал в процессе выполнения заданий.</p> <p>Взаимодействуют с педагогом во время беседы.</p> <p>Решают поставленные педагогом проблемы.</p> <p>Исследуют условия учебной задачи, обсуждают предметные способы решения.</p> <p>Формируют новые понятия.</p> <p>По необходимости задают уточняющие вопросы.</p>	<p>Формирование знаний, умений и навыков.</p> <p>Развитие уверенности в себе и в своих способностях; снятие тревожности перед выполнением работы, вход в правополушарный режим.</p>
	<p><b>Упражнение «Настроение»</b></p> <p>Обучающимся предлагается выбрать цвет, который им больше всего нравится, и изобразить своё настроение, используя <b>инструкцию по нанесению мазков на фон.</b></p> <p>Рассмотреть <b>Инструкцию по рисованию фактурных деревьев</b> (приложение 3)</p> <p>Уточняет понимание нового материала.</p>	<p>Делятся на несколько групп. Работают в мини-группах.</p>	<p>Снятие эмоционального напряжения, тревожности; развитие внутренней интуиции.</p>
4. Практическая работа.	<p>Организует обсуждение алгоритма действий:</p> <p>- расположить лист горизонтально;</p>	<p>Самостоятельно выполняют практическую работу.</p>	<p>Реализация творческого потенциала в предметно-</p>

	<p>- загрузить лист белой краской, подсушить (выполнили упражнение выход за рамки);</p> <p>- нанести цветные пятна от центра до края листа по спирали (жёлтые, оранжевые, красные, малиновые, сиреневые, синие);</p> <p>- макнуть широкую кисть в белую краску, поставить кисть вертикально в центр листа, наносить непрерывные мазки от центра по спирали, без пропусков, закрашивая до краёв и выходя за формат листа;</p> <p>- прорисовывать гуашью темного (синего, коричневого, черного) цвета стволы, ветви и листья будущих деревьев;</p> <p>- добавить блики и тень на деревья;</p> <p>- прорисовать вдали птиц.</p> <p>Осуществляет целевые обходы по оказанию индивидуальной помощи и коррективке действий обучающихся.</p>	<p>Осуществляют работу по выполнению отдельных операций, применяя новый способ.</p> <p>Осуществляют самопроверку и взаимопроверку.</p>	<p>продуктивной деятельности.</p>
<p>5. Итог занятия. Рефлексия учебной деятельности на занятии.</p>	<p>Организует обсуждение итогов занятия. Осуществляет рефлексию через упражнение «Палитра настроения».</p> <p>Организует определение перспектив деятельности.</p> <p>Я всегда любила наблюдать закат. Как по небу солнце разливает краски. Сегодня, как и много лет назад, Я снова окунаюсь в эту</p>	<p>Подводят итоги. Анализируют и оценивают результат своей работы. Определяют перспективы дальнейшей деятельности</p> <p>Рисуют смайлик, соответствующий внутреннему ощущению по итогам своей творческой работы</p>	<p>Выставка детских работ.</p> <p>Рефлексия собственной творческой деятельности.</p> <p>Акцент на радость</p>

	<p>сказку.          Когда закат расправит          свои крылья,          Согреет ночь в своих          объятьях облака.          Ночную мглу, присыпав          звездной пылью,          Распишет темный холст          художника рука.          Я рада, что вы были          сегодня на занятии!          Большое всем спасибо!</p>	<p>и размещают на          «Палитре          настроения».</p> <p>Анализ «Палитры          настроения».</p>	<p>творчества.</p>
--	--	--	--------------------

Приложение 1

**Памятка по технике безопасности при работе с красками:**

1. Застелить стол подстилкой, газетами или клеёнкой, чтоб свободно работать красками, выходя за формат листа.
2. Краски должны быть жидкими, как сметана.
3. Краски в открытом виде должны находиться в коробочке, чтоб их случайно не перевернуть или разлить.
4. Баночка с водой, палитра и краски должны стоять с одной стороны, желательно впереди картины или с право.
5. Кисти промывать в чистой воде, иначе цвет краски будет грязным.
6. Кисти вытирать салфетками или тряпочками, прежде чем макать в цвет, иначе на рисунке будет цветная лужа.
7. Обязательно смешивать краску на палитре, иначе она будет водянистой или куском.

Приложение 2

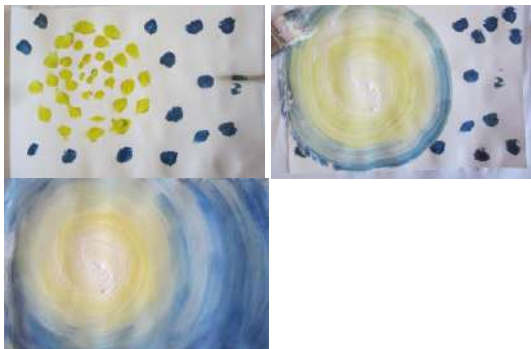
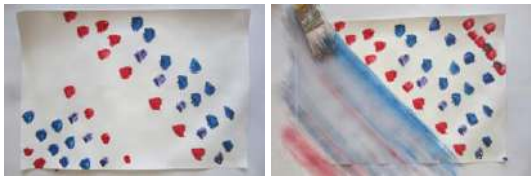

**Инструкционная карта по нанесению различных видов мазков на фон**

Описание	Фото
<p>1.Круговые мазки: нанести цветные пятна от центра до края листа по спирали (жёлтые, оранжевые, красные, малиновые, сиреневые, синие), макнуть широкую кисть в белую краску и поставить в центр листа, наносить непрерывные мазки от центра по спирали, без пропусков закрашивая до краёв, выходя за формат листа бумаги.</p>	
<p>2. Мазки по диагонали: нанести цветные пятна от угла по диагонали к противоположному углу листа; макнуть широкую кисть в белую краску и поставить в угол листа бумаги, наносить мазки, с угла двигаясь к противоположному углу без пропусков закрашивая до краёв, выходя за формат листа бумаги.</p>	

	
<p>3. По горизонтали: нанести цветные пятна по горизонтали от верхнего края листа до нижнего; макнуть широкую кисть в белую краску и поставить вверх листа, наносить непрерывные мазки из стороны в сторону, без пропусков закрашивая до краёв, выходя за формат листа бумаги.</p>	
<p>4. Смешанные мазки: комбинируя круговые мазки и по горизонтали выполнить фон будущего рисунка</p>	

Приложение 3

**Инструкционная карта рисования фактурных деревьев**

Описание	Фото
<p><b>1.Ёлка.</b> Веерной кистью наметить ствол, концом веера прорисовать верхние ветки ёлки; веер направить вниз и нарисовать нижние ветки</p>	
<p><b>2.Тонкие ветки.</b> Прорисовать толстой кистью стволы и ветки деревьев; тонкой кистью плавно прорисовать тонкие ветки (ветка от ветки, ветка от ветки), нанести тень, свет и блики.</p>	
<p><b>3. Крона, листья, травинки.</b> Щетиной или веерной кистью (полусухой) нанести примакивая эффекты краской (как бы прыгая слегка по веткам) на ветки. Также полусухой кистью размазывая (растягивая) краску нарисовать травинки.</p>	

